

Résidence Saint Michel  
2 rue Saint Michel  
59500 DOUAI

Tel : 03.27.97.60.99  
ingebois@ingebois.com  
www.ingebois.com

## Bâtiment de 7 logements collectifs

Wervicq Sud (59)

**AVP - LOT STRUCTURES BOIS**

**Carnet de plans**

Maîtrise d'ouvrage :

**NOTRE LOGIS**  
221, rue de la Lys  
59250 HALLUIN

Maîtrise d'oeuvre :

**Tandem +**  
2, Rue de la Collégiale  
59800 Lille

| Nom du fichier : |            | Nom du fichier 3d                             |             |
|------------------|------------|---|-------------|
| Ind.             | Date       | Observations / Modifications                  | Dessiné par |
| Ø                | 17/06/2019 | Première émission - Coupes diverses du modèle | Louis Roy   |
|                  |            |   |             |
|                  |            |   |             |
|                  |            |   |             |
|                  |            |   |             |

N° projet INGEBOIS :  
**A19-015-AVP**

Responsable projet INGEBOIS :  
**Laurent Lepaul**

Date :  
**17/06/2019**

Ind :  
**Ø**

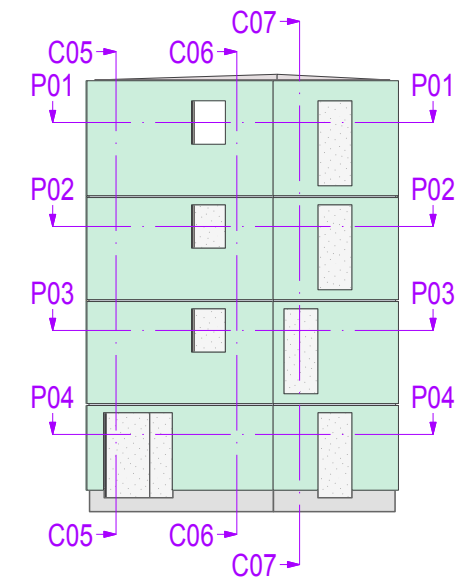
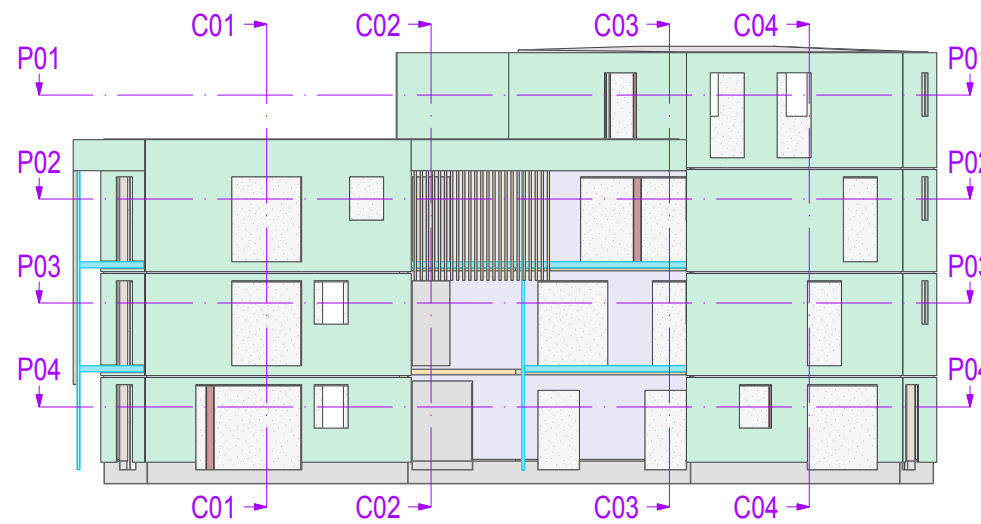
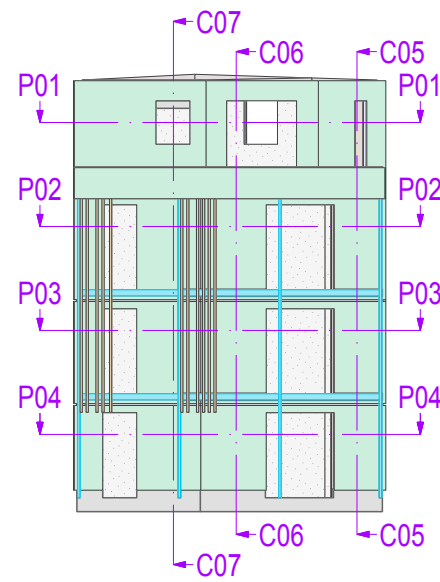
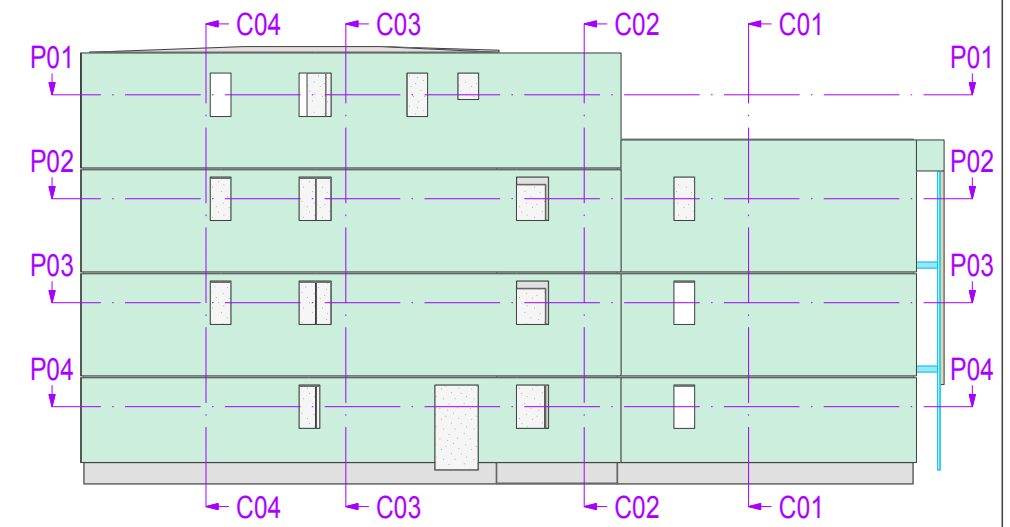
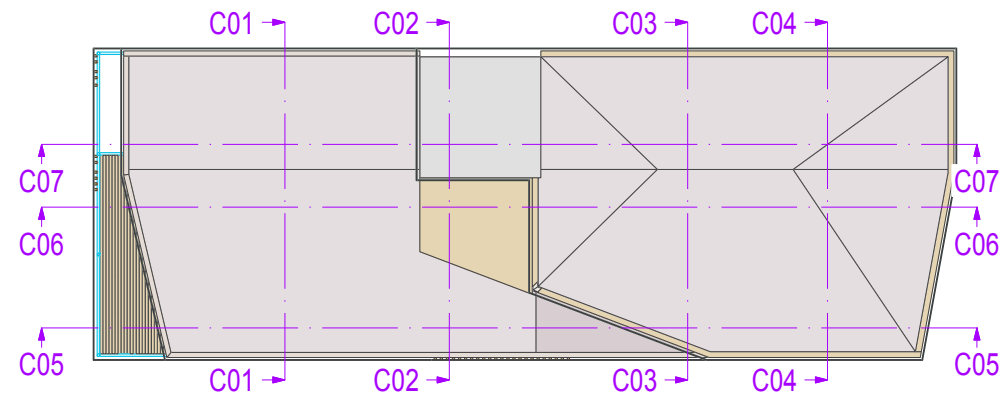
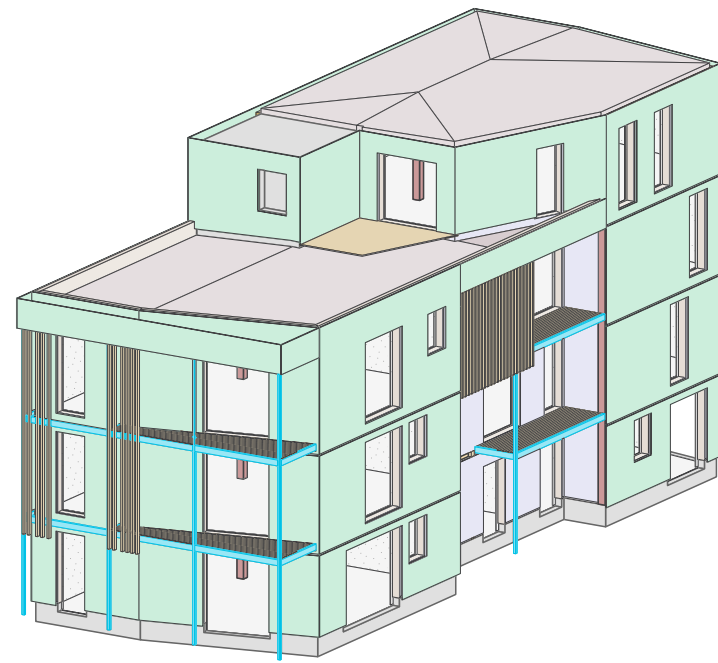

NOTA  
En cas de conflit entre le carnet de détails et le carnet de plan, le carnet de détails fait foi (linteaux, bavette...)



Résidence Saint Michel  
2 rue Saint Michel  
59500 DOUAI  
Tel : 03.27.97.60.99  
Fax : 03.27.97.61.23  
ingebois@ingebois.com

ECH : 1 / 200

A3 Ind : Ø

Construction de 7 logements collectifs

Wervicq Sud

Date : 17.06.2019

Etabli par : Louis Roy

P00 - Façades

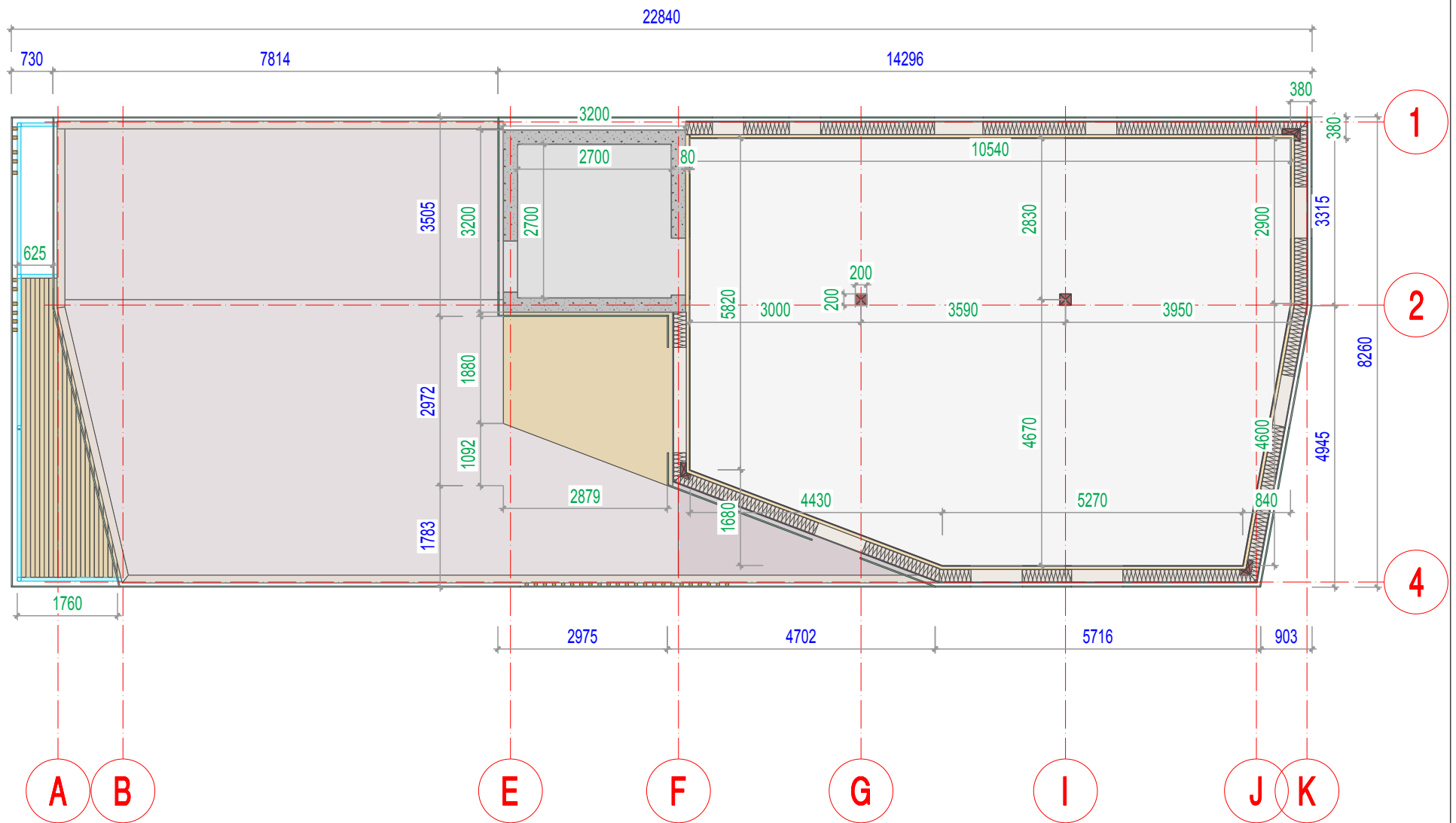
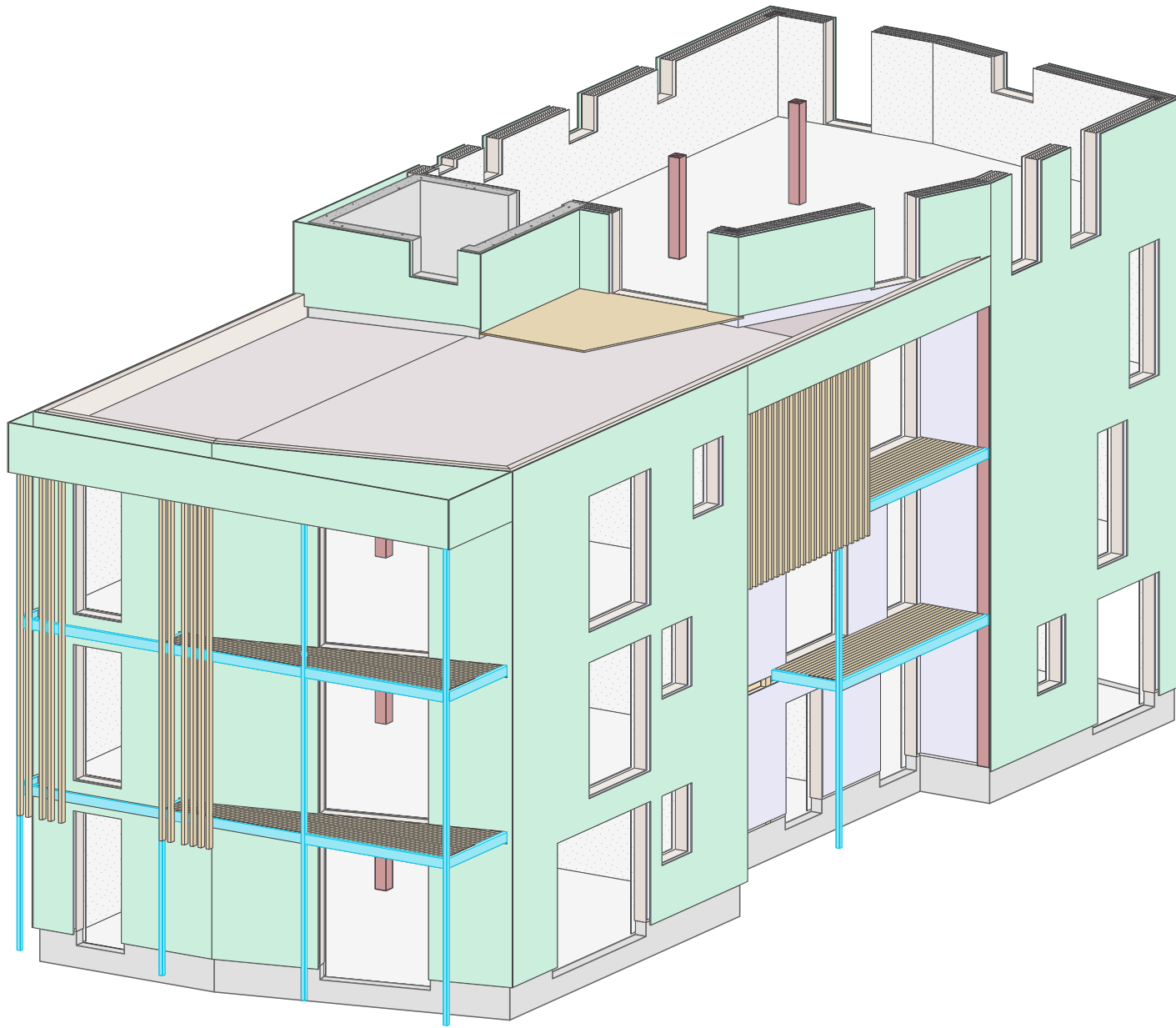

NOTA  
En cas de conflit entre le carnet de détails et le carnet de plan, le carnet de détails fait foi (linteaux, bavette...)



Résidence Saint Michel  
2 rue Saint Michel  
59500 DOUAI  
Tel : 03.27.97.60.99  
Fax : 03.27.97.61.23  
ingebois@ingebois.com

ECH : 1 / 100

A3

Ind : Ø

Construction de 7 logements collectifs

Wervicq Sud

Date : 17.06.2019

Etabli par : Louis Roy

P01 - Plan R+3

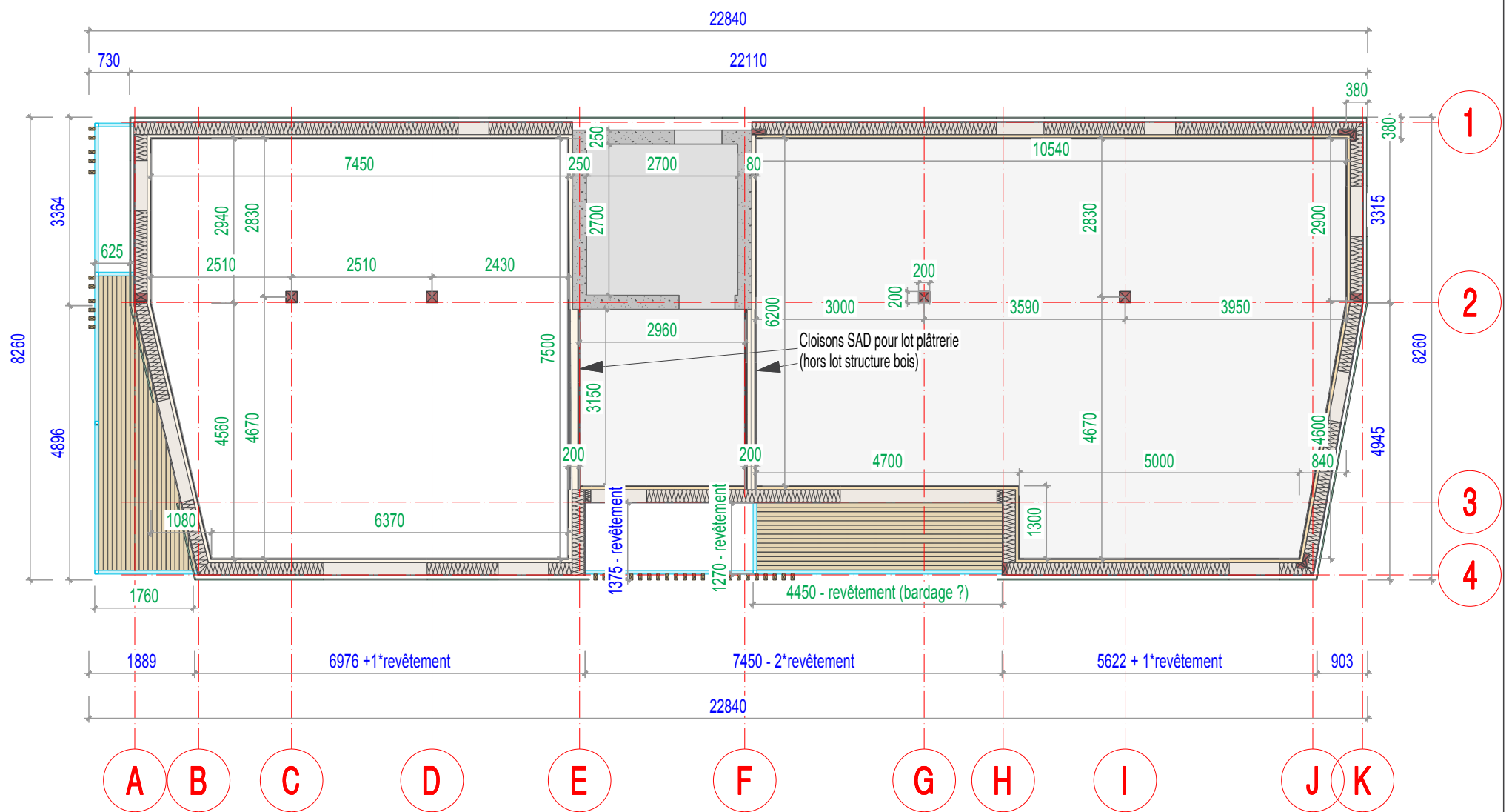
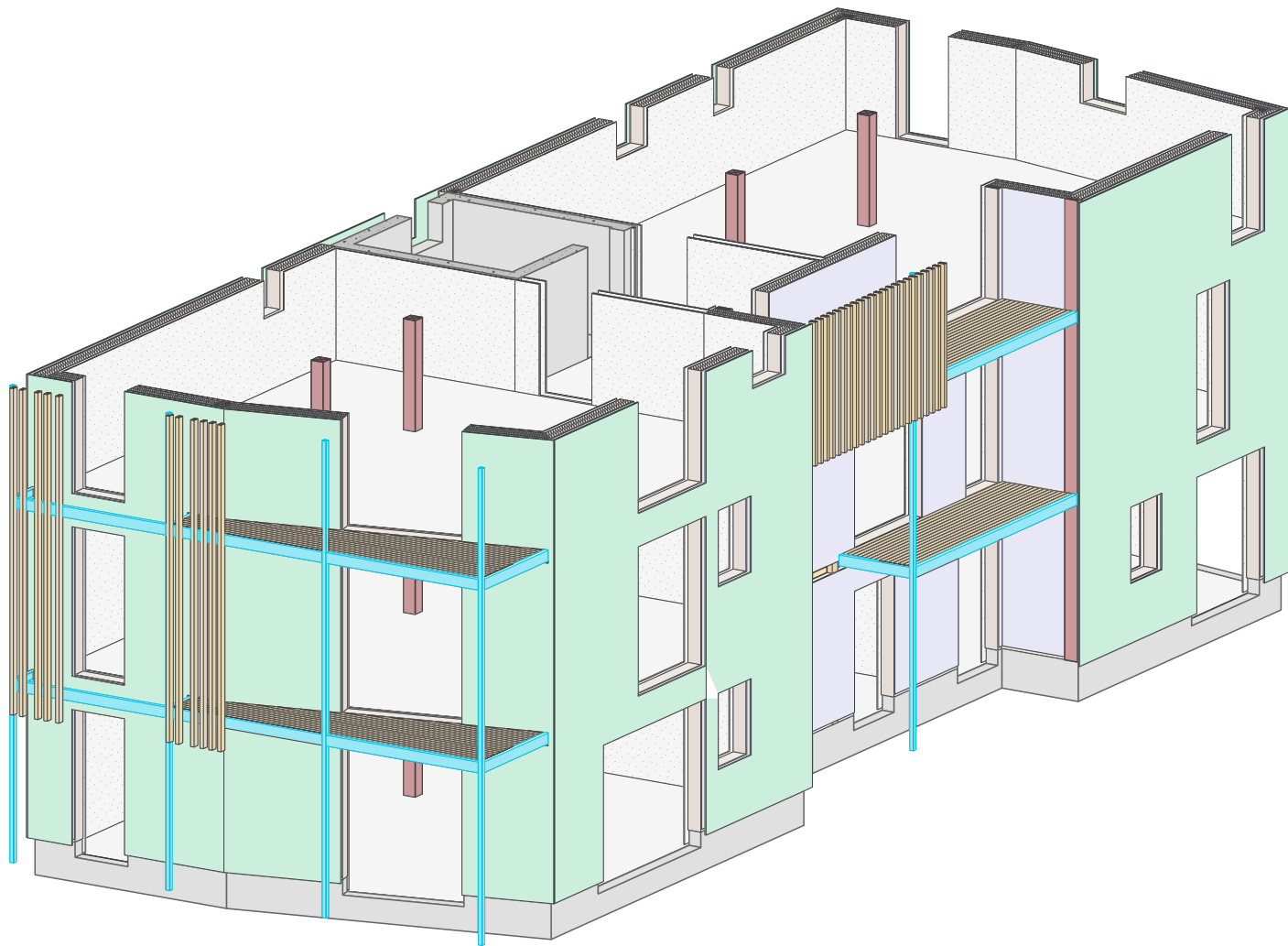

NOTA  
En cas de conflit entre le carnet de détails et le carnet de plan, le carnet de détails fait foi (linteaux, bavette...)



Résidence Saint Michel  
2 rue Saint Michel  
59500 DOUAI  
Tel : 03.27.97.60.99  
Fax : 03.27.97.61.23  
ingebois@ingebois.com

ECH : 1 / 100

A3

Ind : Ø

Construction de 7 logements collectifs

Wervicq Sud

Date : 17.06.2019

Etabli par : Louis Roy

P02 - Plan R+2

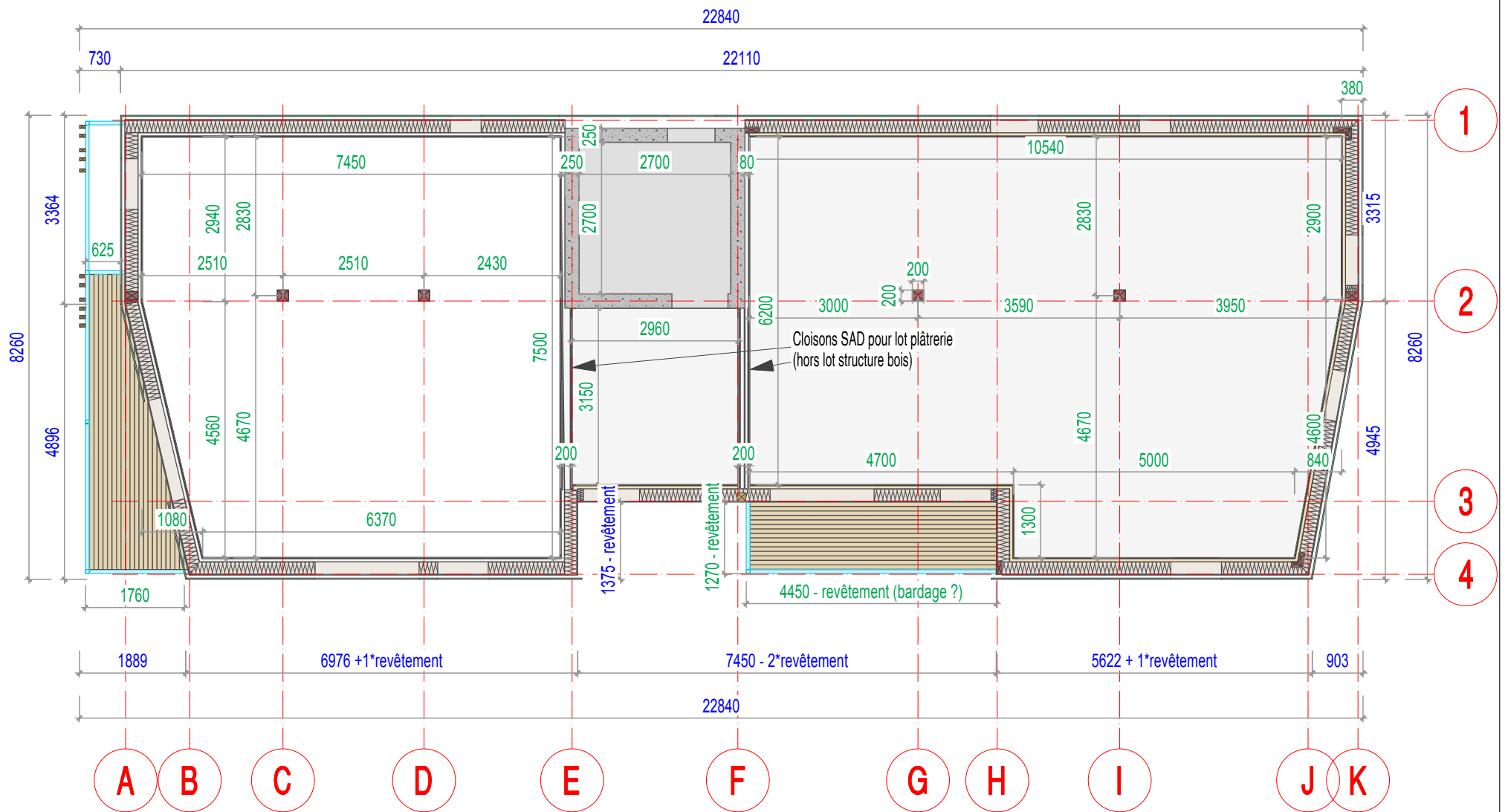
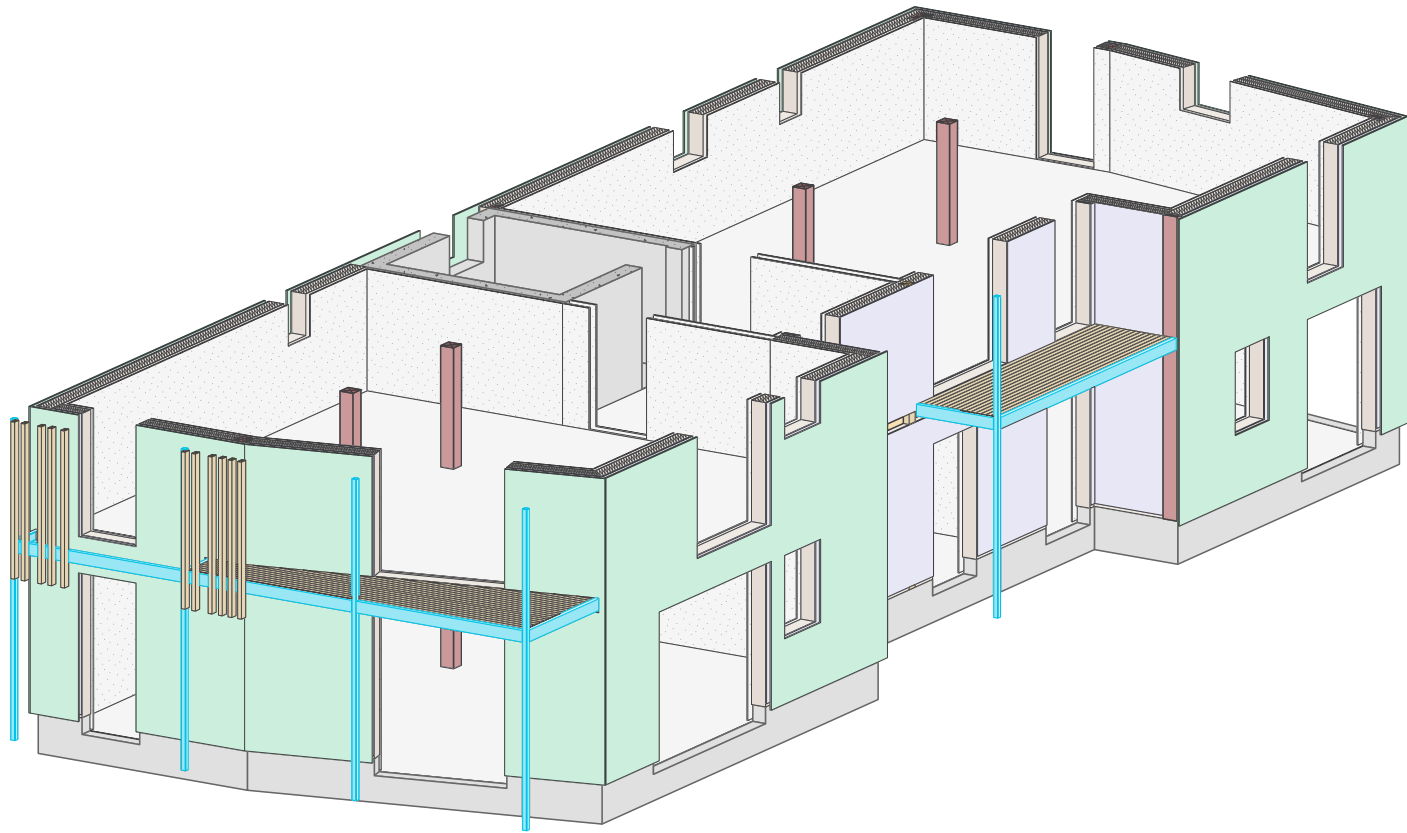

NOTA  
En cas de conflit entre le carnet de détails et le carnet de plan, le carnet de détails fait foi (linteaux, bavette...)



Résidence Saint Michel  
2 rue Saint Michel  
59500 DOUAI  
Tel : 03.27.97.60.99  
Fax : 03.27.97.61.23  
ingebois@ingebois.com

ECH : 1 / 100

A3

Ind : Ø

Construction de 7 logements collectifs

Wervicq Sud

Date : 17.06.2019

Etabli par : Louis Roy

P03 - Plan R+1

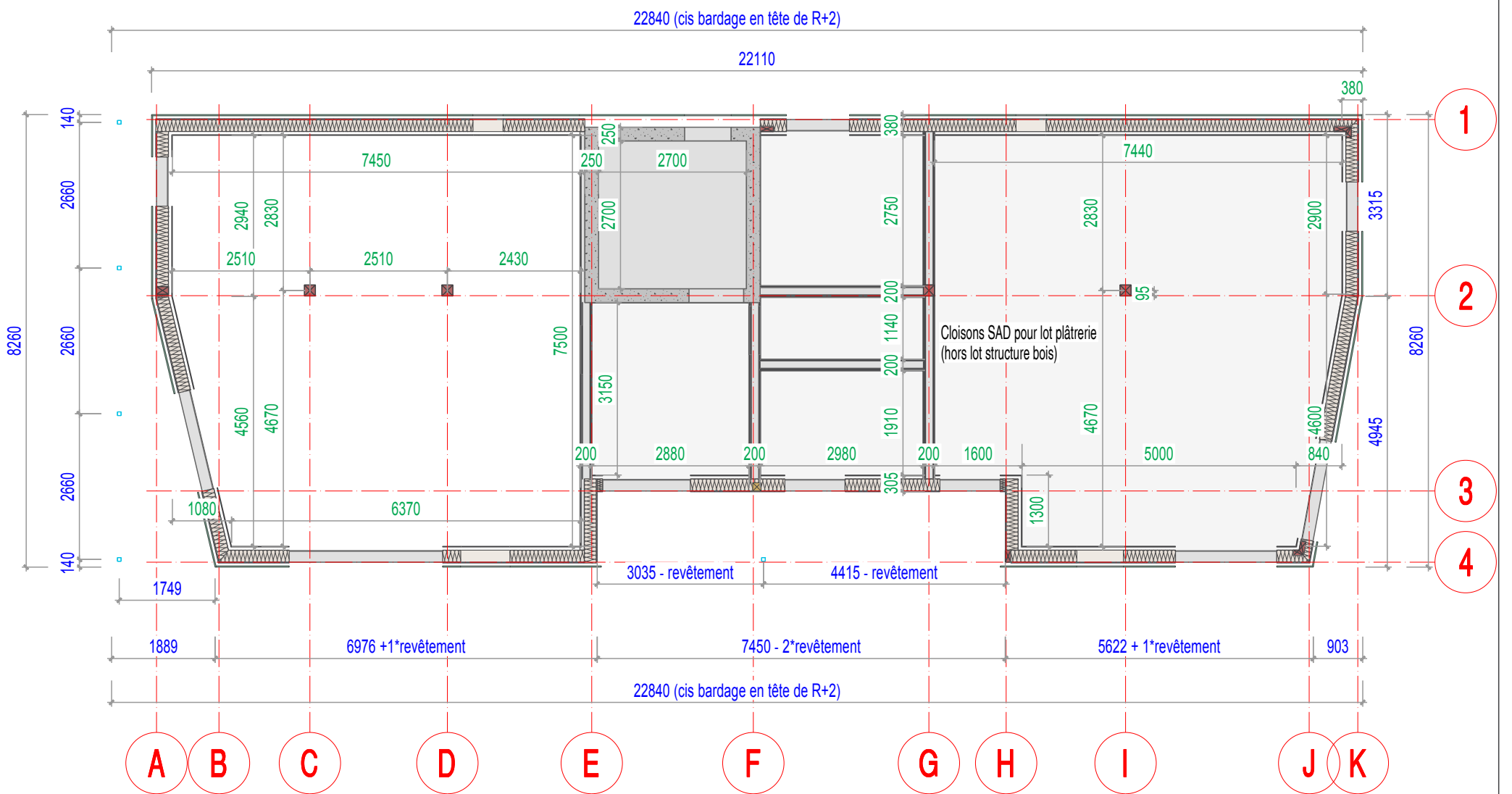
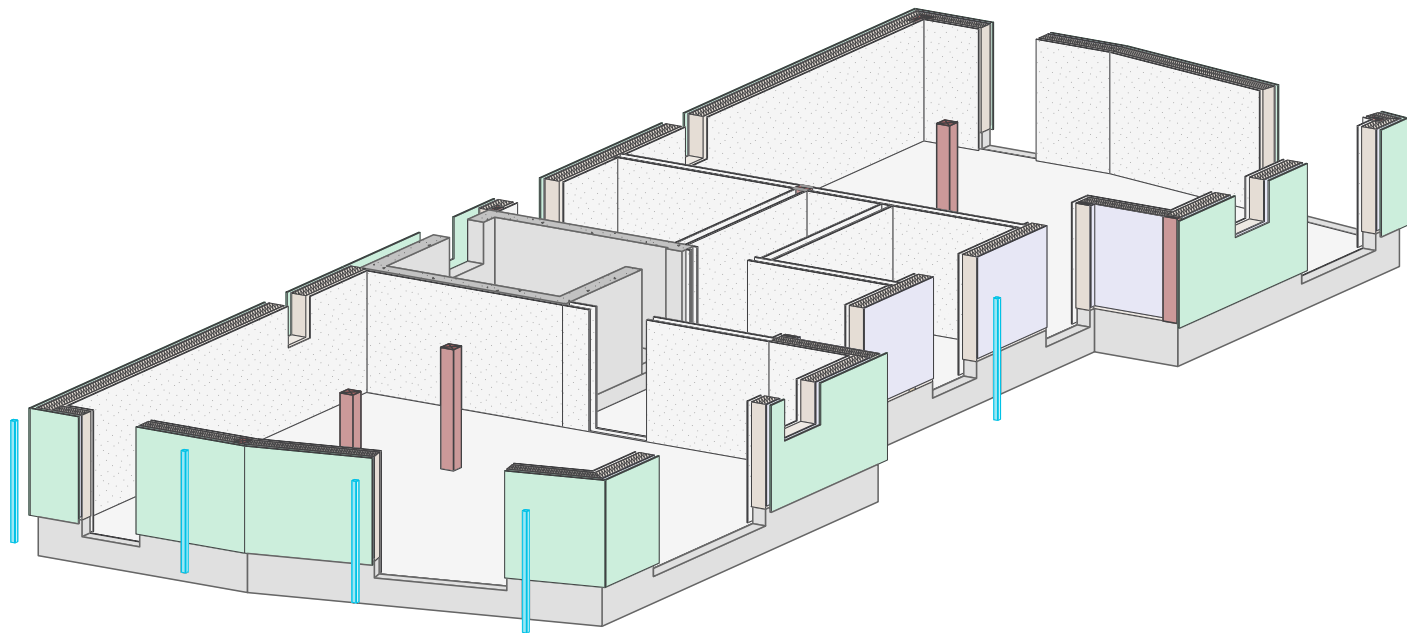

NOTA  
En cas de conflit entre le carnet de détails et le carnet de plan, le carnet de détails fait foi (linteaux, bavette...)



Résidence Saint Michel  
2 rue Saint Michel  
59500 DOUAI  
Tel : 03.27.97.60.99  
Fax : 03.27.97.61.23  
ingebois@ingebois.com

ECH : 1 / 100

A3

Ind : Ø

Construction de 7 logements collectifs

Wervicq Sud

Date : 17.06.2019

Etabli par : Louis Roy

P04 - Plan R+0

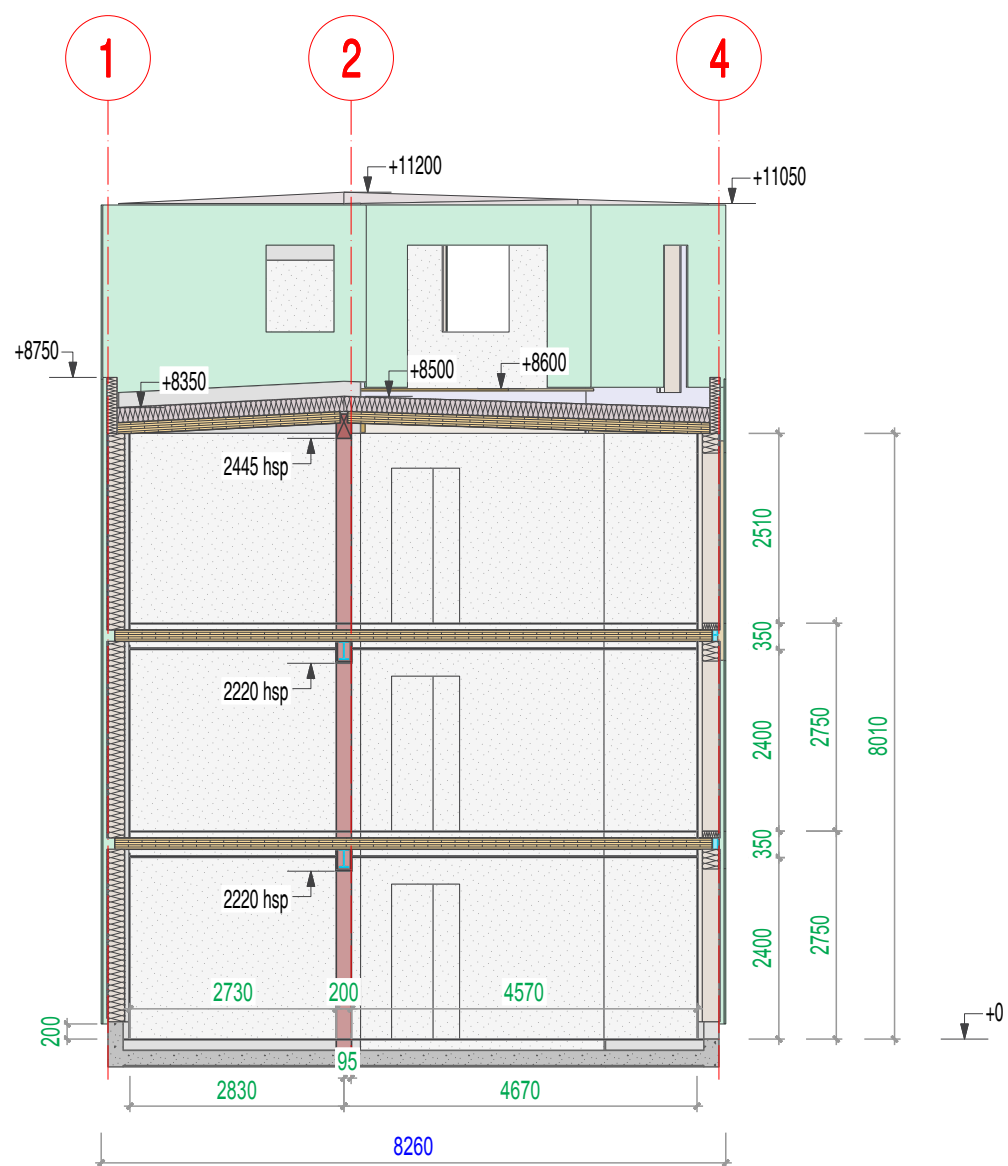
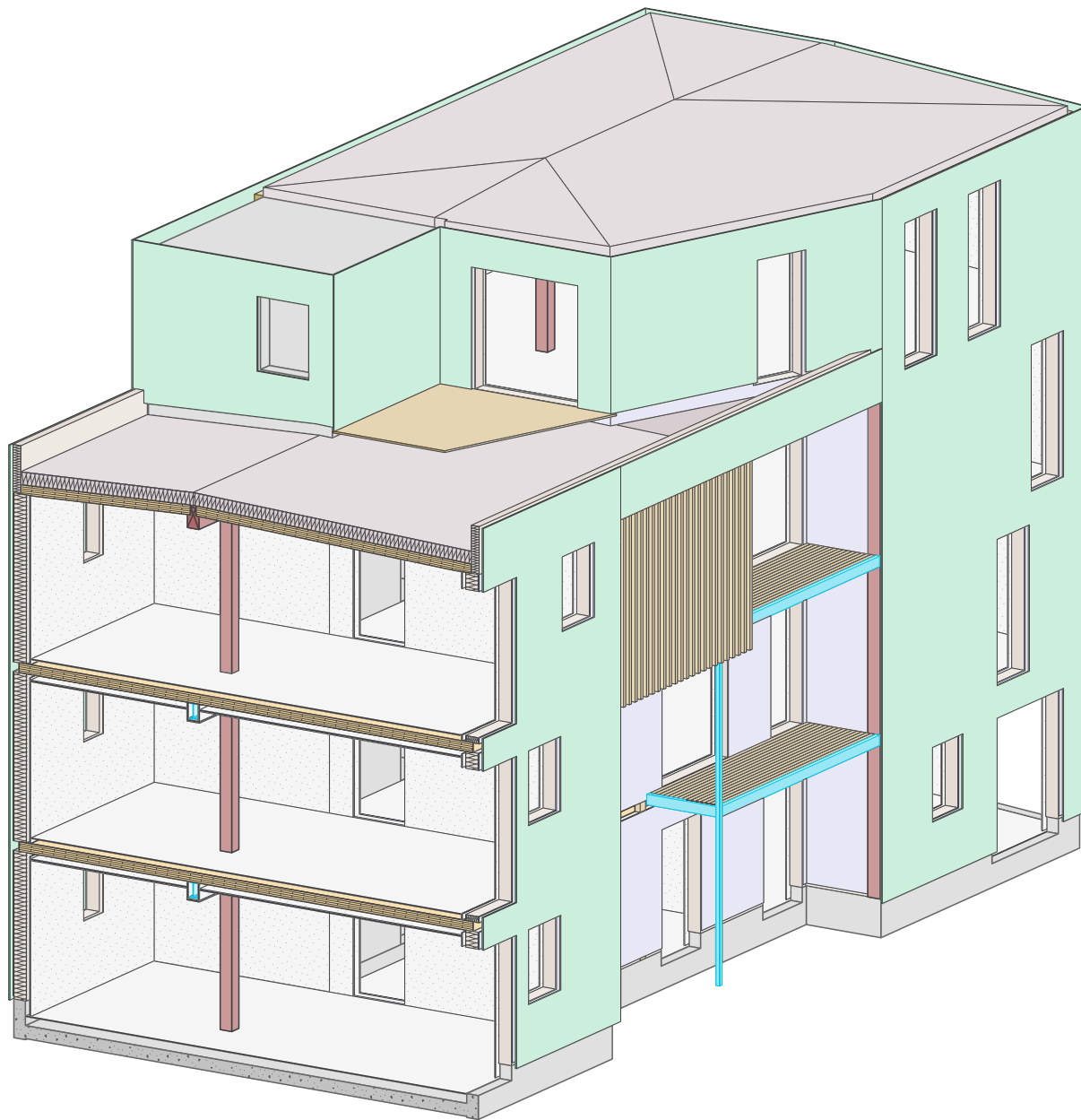

NOTA  
En cas de conflit entre le carnet de détails et le carnet de plan, le carnet de détails fait foi (linteaux, bavette...)



Résidence Saint Michel  
2 rue Saint Michel  
59500 DOUAI  
Tel : 03.27.97.60.99  
Fax : 03.27.97.61.23  
ingebois@ingebois.com

ECH : 1 / 100

A3

Ind : Ø

Construction de 7 logements collectifs

Wervicq Sud

Date : 17.06.2019

Etabli par : Louis Roy

C01 - Coupe transersale - Logements Ouest

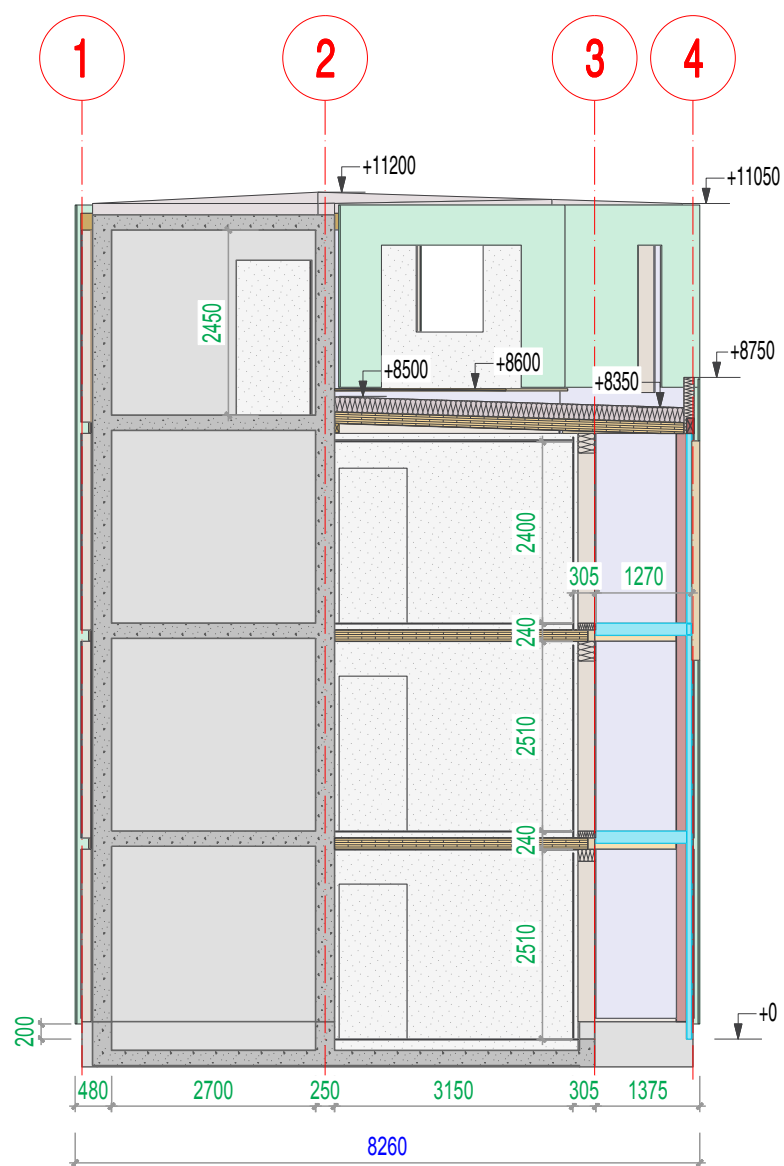
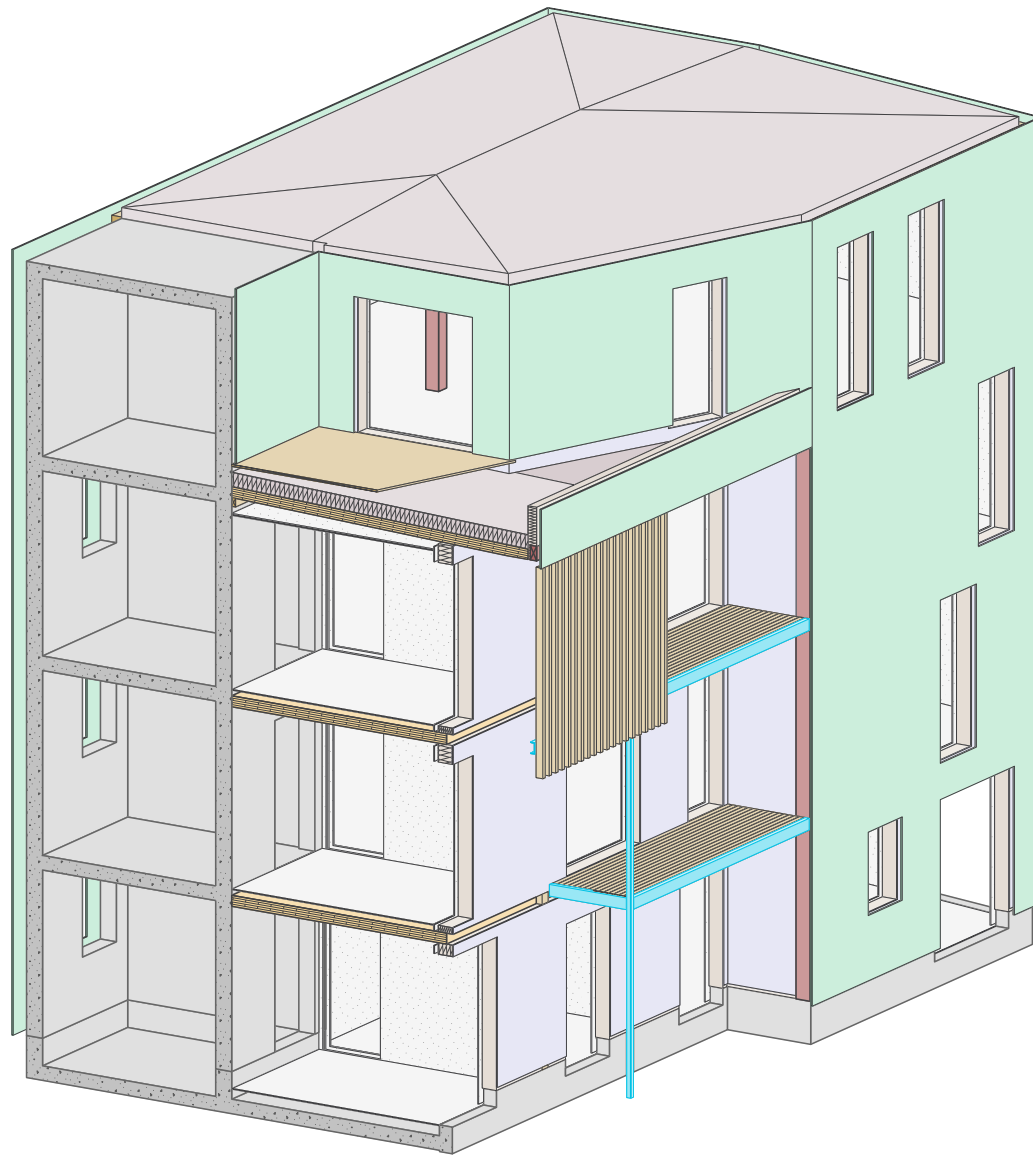

NOTA  
En cas de conflit entre le carnet de détails et le carnet de plan, le carnet de détails fait foi (linteaux, bavette...)



Résidence Saint Michel  
2 rue Saint Michel  
59500 DOUAI  
Tel : 03.27.97.60.99  
Fax : 03.27.97.61.23  
ingebois@ingebois.com

ECH : 1 / 100

A3

Ind : Ø

Construction de 7 logements collectifs

Wervicq Sud

Date : 17.06.2019

Etabli par : Louis Roy

C02 - Coupe transversale - Circulations



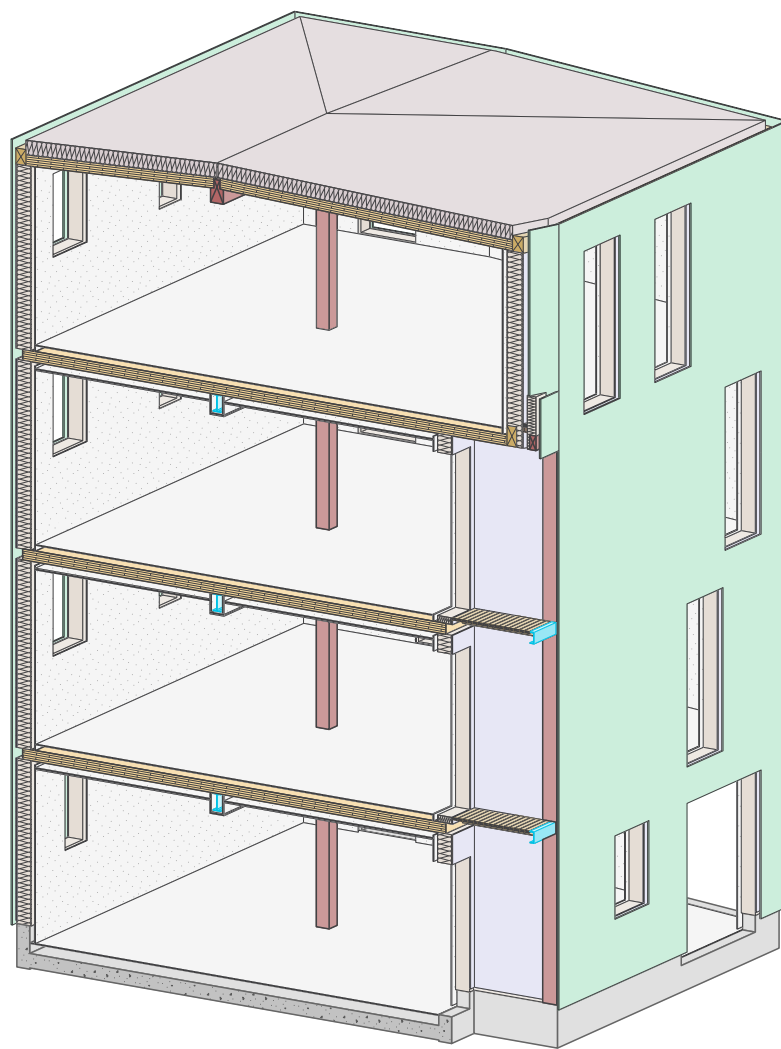

NOTA  
En cas de conflit entre le carnet de détails et le carnet de plan, le carnet de détails fait foi (linteaux, bavette...)



Résidence Saint Michel  
2 rue Saint Michel  
59500 DOUAI  
Tel : 03.27.97.60.99  
Fax : 03.27.97.61.23  
ingebois@ingebois.com

ECH : 1 / 100

A3

Ind : Ø

Construction de 7 logements collectifs

Wervicq Sud

Date : 17.06.2019

Etabli par : Louis Roy

C03 - Coupe transversale - Balcons

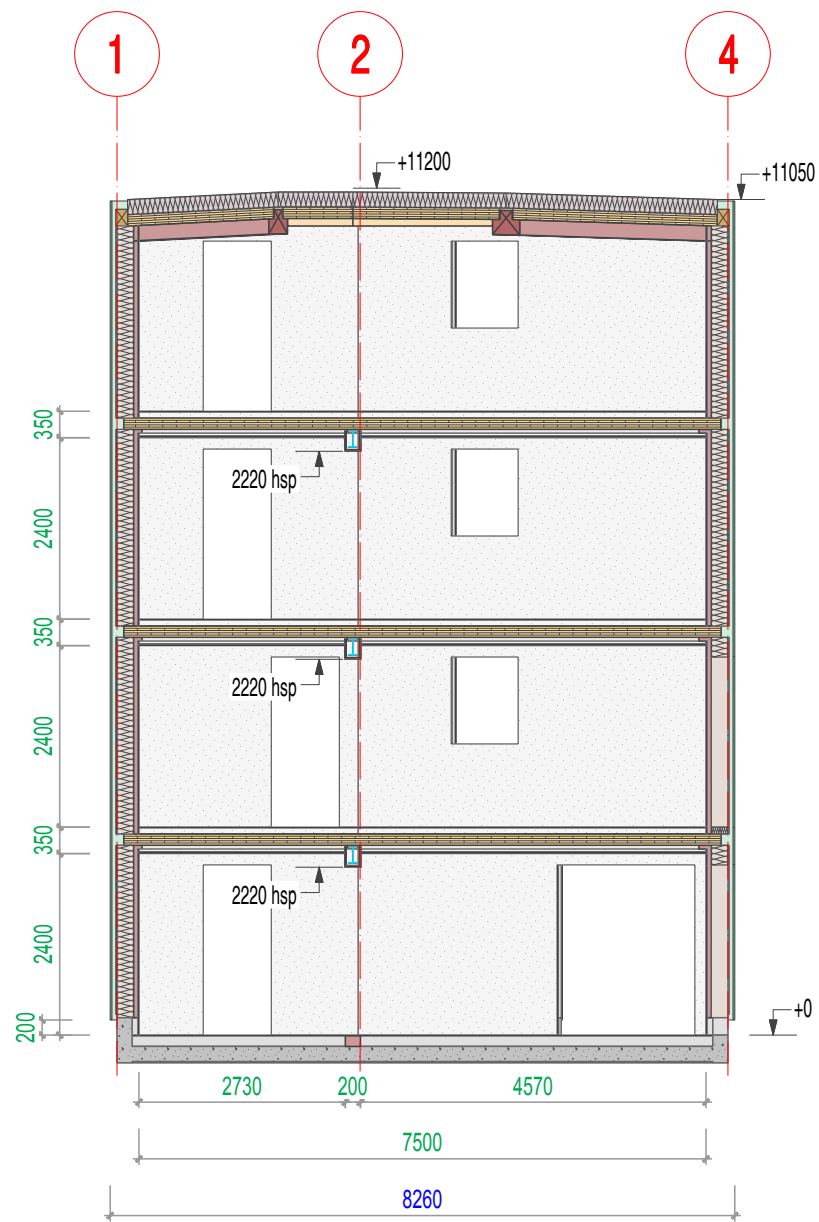
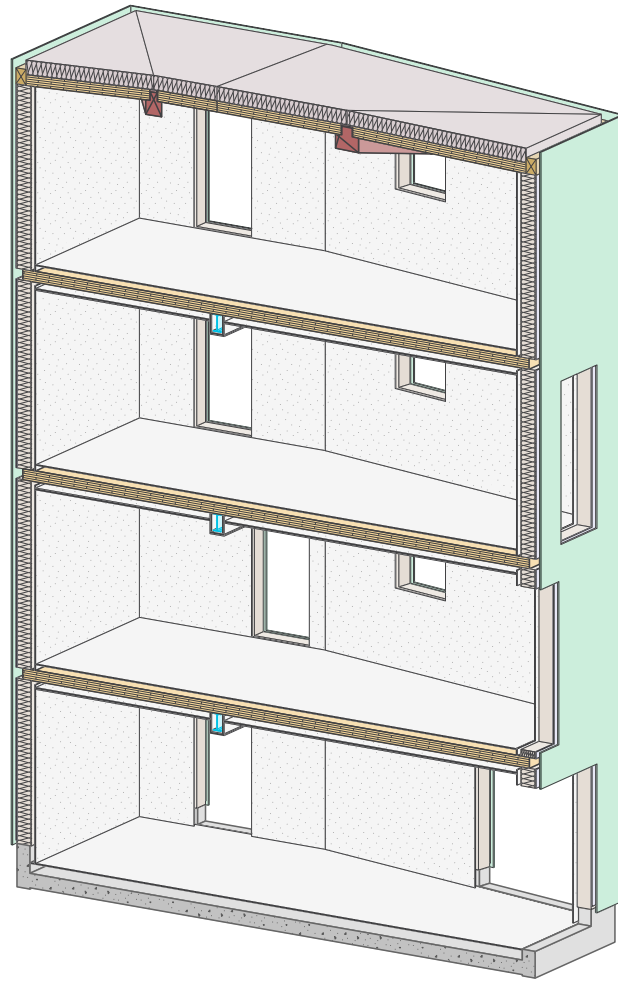

NOTA  
En cas de conflit entre le carnet de détails et le carnet de plan, le carnet de détails fait foi (linteaux, bavette...)



Résidence Saint Michel  
2 rue Saint Michel  
59500 DOUAI  
Tel : 03.27.97.60.99  
Fax : 03.27.97.61.23  
ingebois@ingebois.com

ECH : 1 / 100

A3

Ind : Ø

Construction de 7 logements collectifs

Wervicq Sud

Date : 17.06.2019

Etabli par : Louis Roy

C04 - Coupe transversale - Logements Est

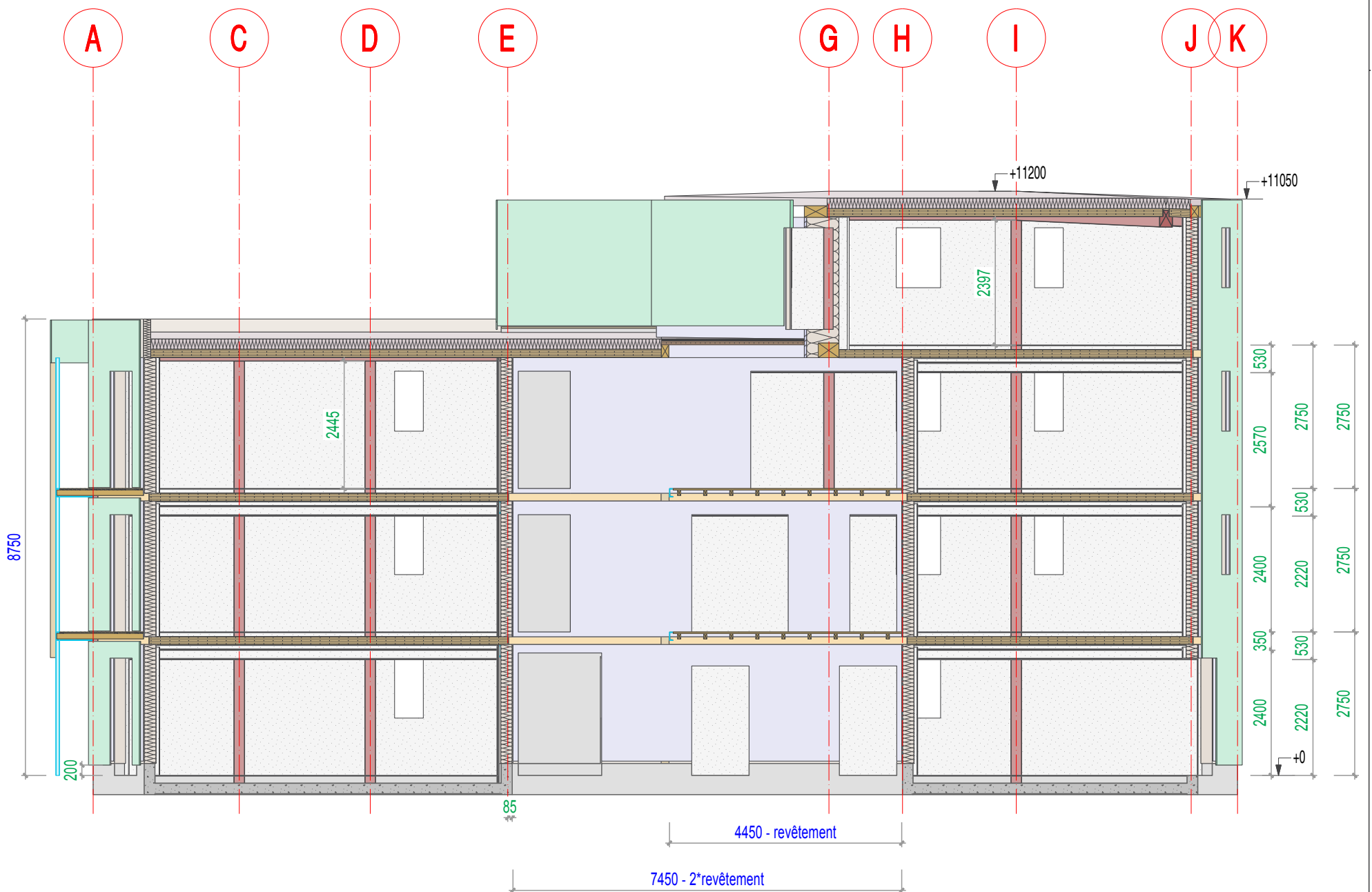
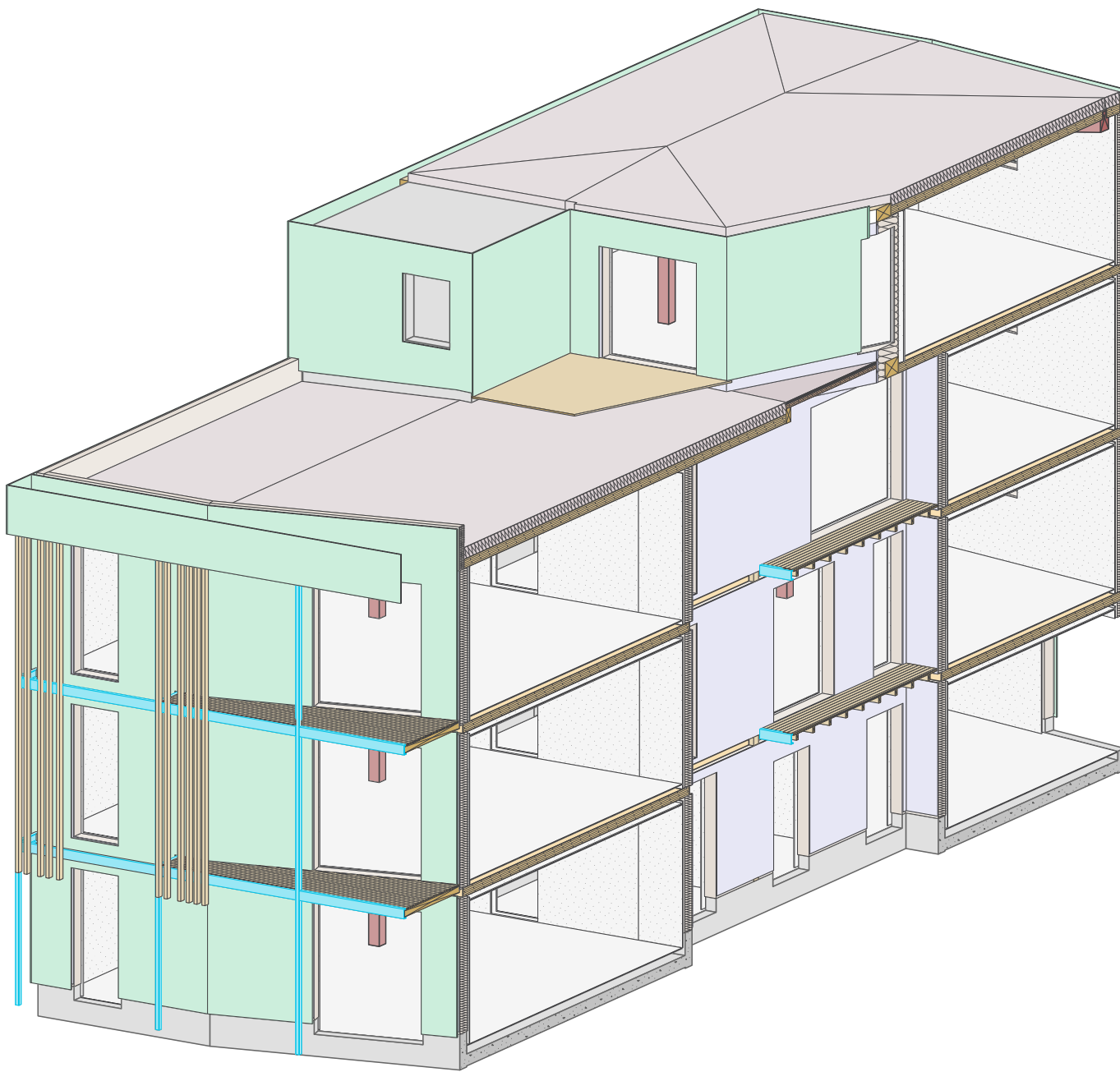

NOTA  
En cas de conflit entre le carnet de détails et le carnet de plan, le carnet de détails fait foi (linteaux, bavette...)



Résidence Saint Michel  
2 rue Saint Michel  
59500 DOUAI  
Tel : 03.27.97.60.99  
Fax : 03.27.97.61.23  
ingebois@ingebois.com

ECH : 1 / 100

A3

Ind : Ø

Construction de 7 logements collectifs

Wervicq Sud

Date : 17.06.2019

Etabli par : Louis Roy

C05 - Coupe longitudinale - Balcons

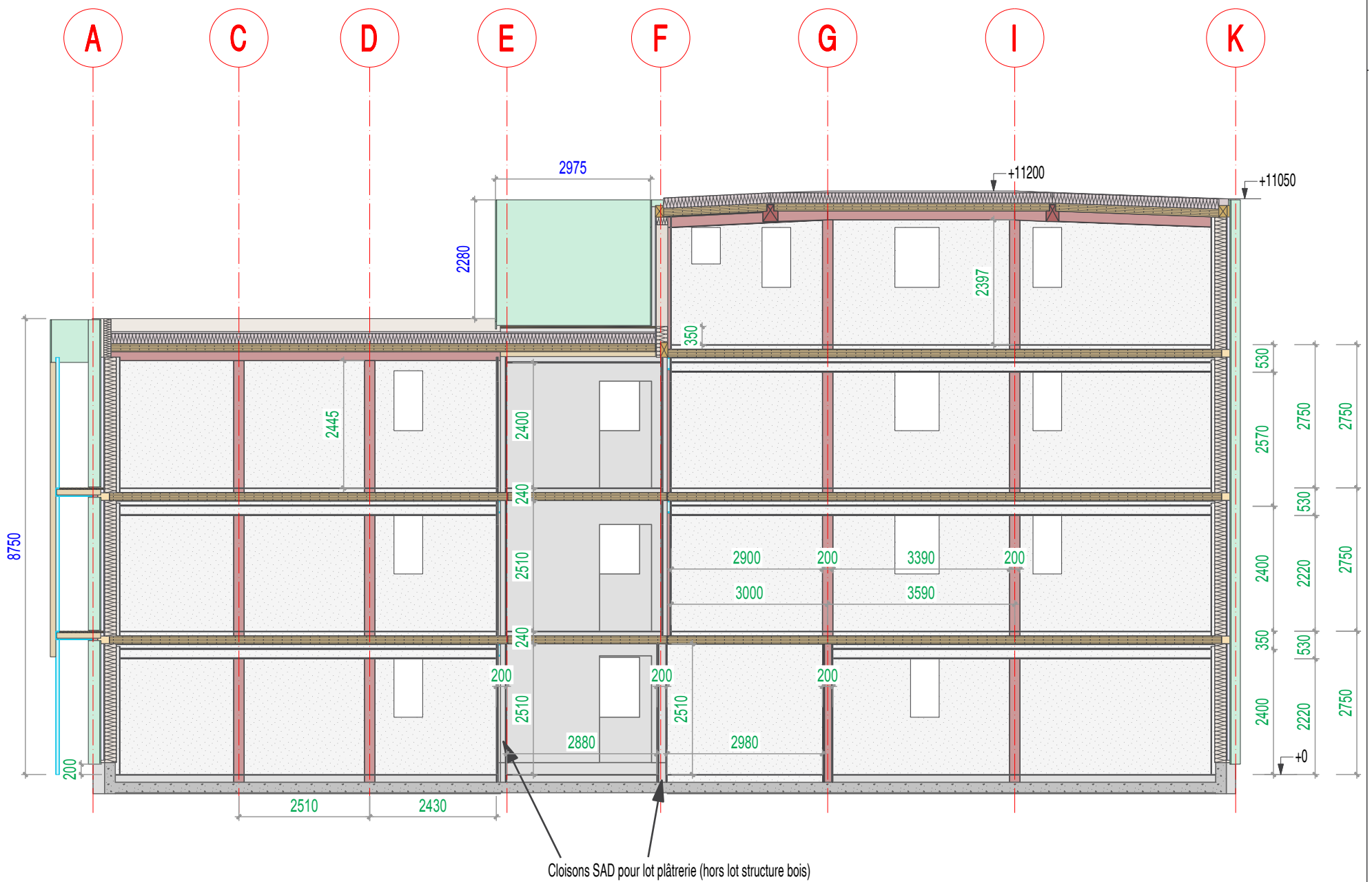
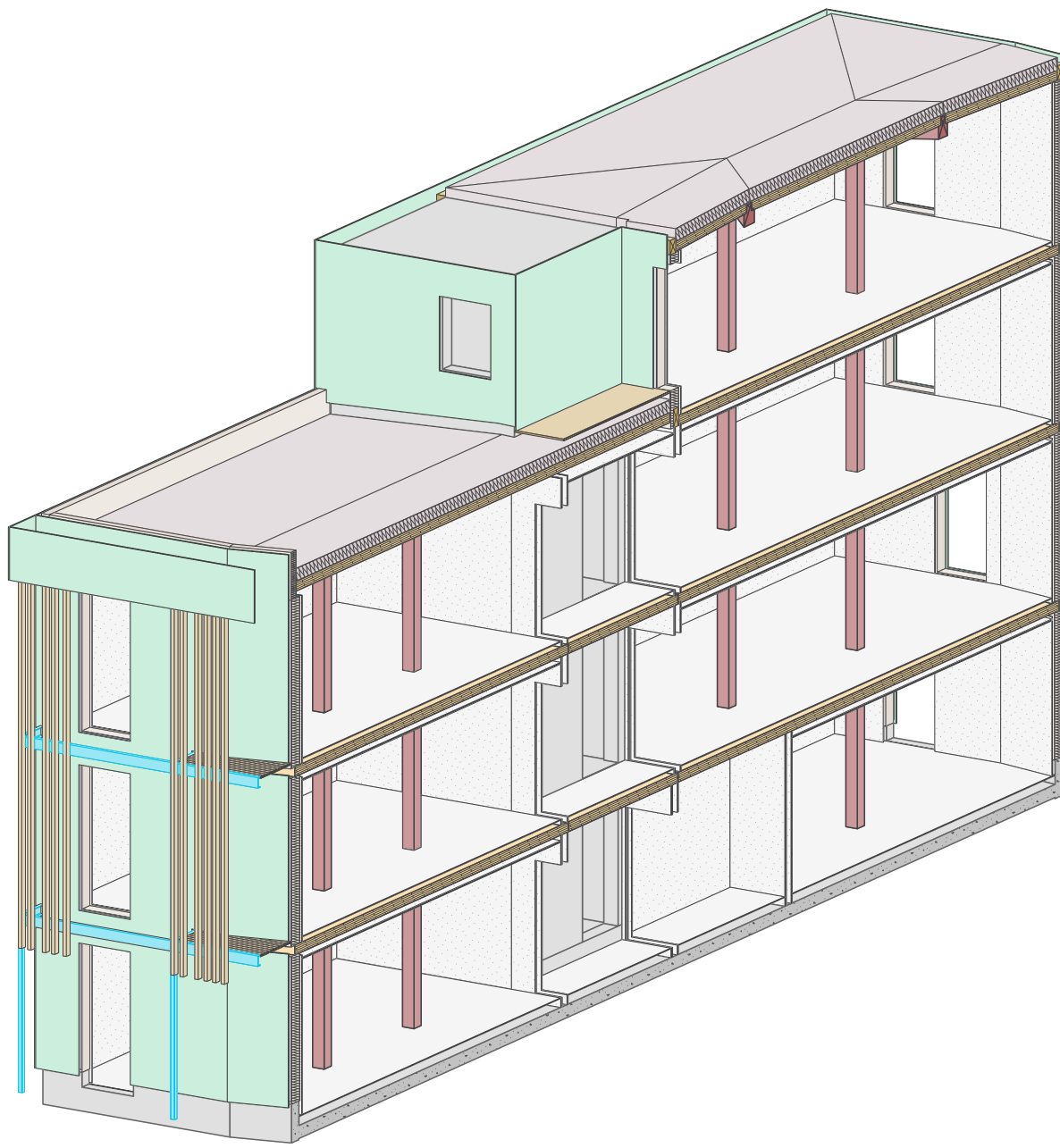

NOTA  
En cas de conflit entre le carnet de détails et le carnet de plan, le carnet de détails fait foi (linteaux, bavette...)



Résidence Saint Michel  
2 rue Saint Michel  
59500 DOUAI  
Tel : 03.27.97.60.99  
Fax : 03.27.97.61.23  
ingebois@ingebois.com

ECH : 1 / 100

A3

Ind : Ø

Construction de 7 logements collectifs

Wervicq Sud

Date : 17.06.2019

Etabli par : Louis Roy

C06 - Coupe longitudinale - Circulations

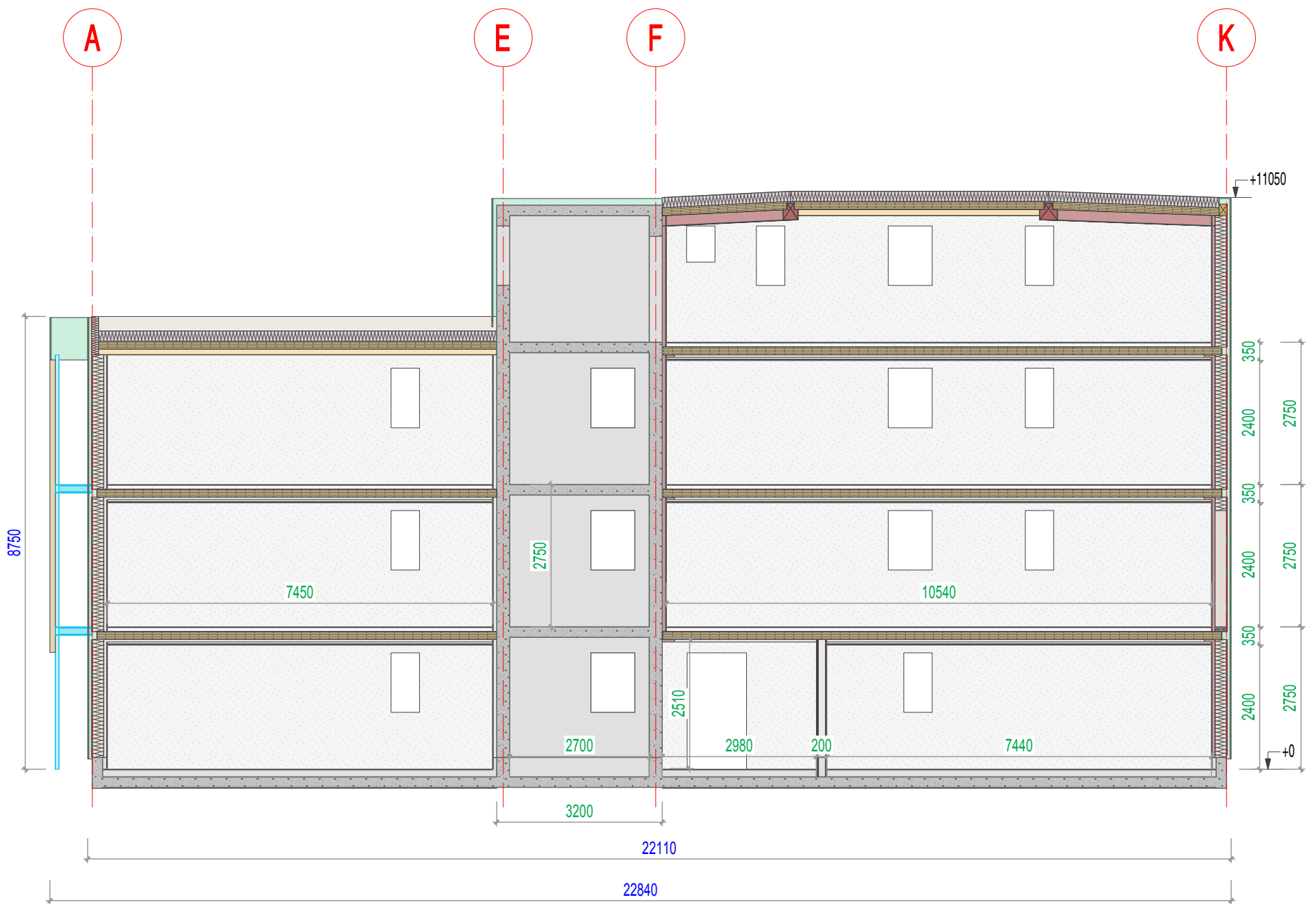
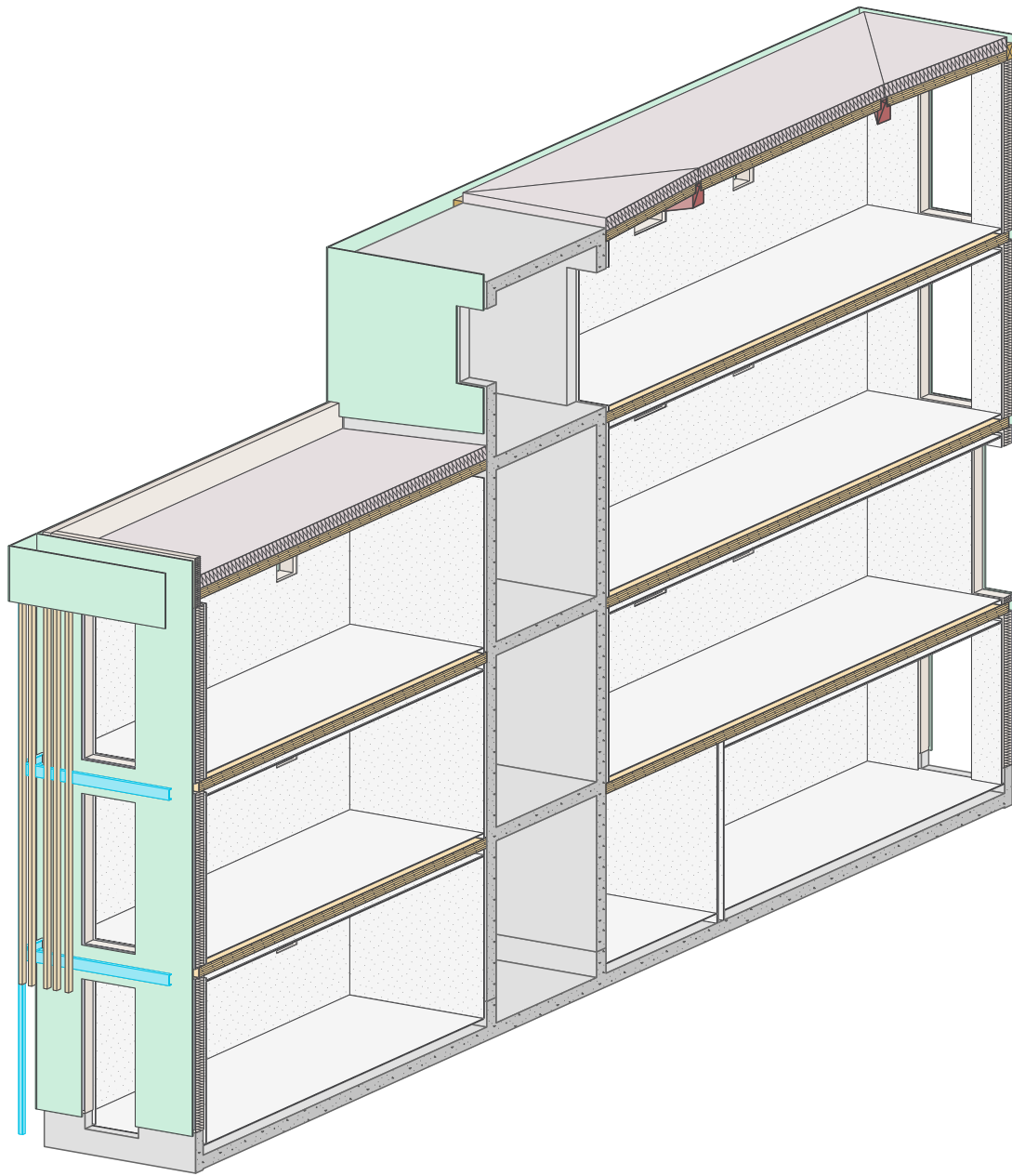

NOTA  
En cas de conflit entre le carnet de détails et le carnet de plan, le carnet de détails fait foi (linteaux, bavette...)



Résidence Saint Michel  
2 rue Saint Michel  
59500 DOUAI  
Tel : 03.27.97.60.99  
Fax : 03.27.97.61.23  
ingebois@ingebois.com

ECH : 1 / 100

A3

Ind : Ø

Construction de 7 logements collectifs

Wervicq Sud

Date : 17.06.2019

Etabli par : Louis Roy

C07 - Coupe longitudinale - Escaliers