

PLAN R+1 Echelle 1.50

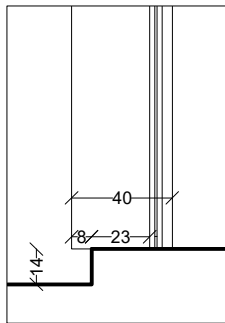

COUPE AA'
Echelle 1.30

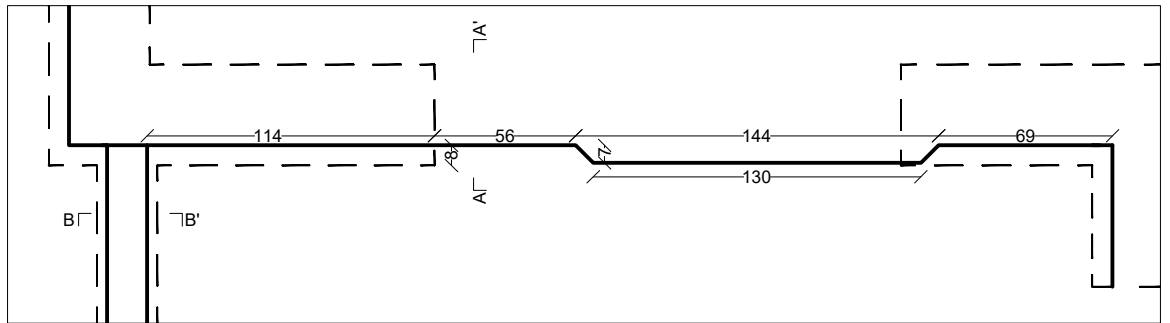

DETAIL Plan de la dalle au niveau du sol
Echelle 1.30

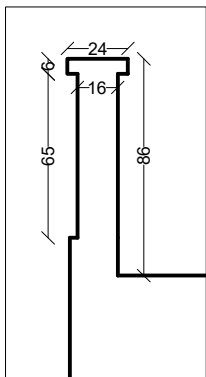

COUPE BB'
Echelle 1.30

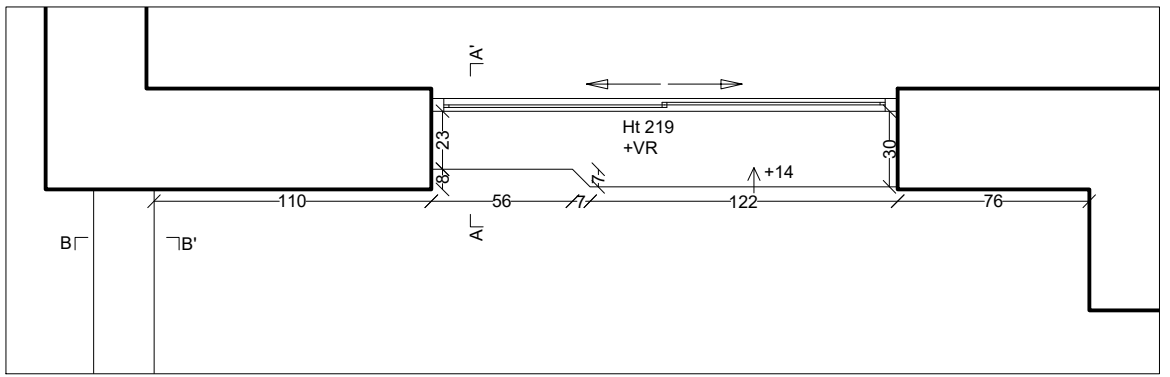

DETAIL Plan à + 100
Echelle 1.30

Ces plans sont propriété de BELUGA Studio. Ils ne peuvent être ni reproduits, ni divulgués à un tiers sans autorisation écrite. Toute communication ou reproduction interdite sera poursuivie. Ces plans ne constituent en aucun cas des plans d'Exécution. Toutes les mesures sont indicatives et à vérifier sur le chantier par l'entrepreneur. Il sera toujours retenu la solution la plus contraignante pour l'entreprise.

PFASTATT 61 120		plan RELEVE		RELEVE PLAN + DET. terrasse
EXISTANT	Aménagement et extension d'une terrasse	Mars 2021	Echelle 1.30 & 1.50	
				ARCHITECTE BELUGA studio 27 B rue Marcel Durry 70400 TAVEY SIRET: 808 876 486 000 24