

NOTA : le plot en BA sera coulé à l'envers dans un coffrage soigné en contreplaqué, fabriqué sur mesure par le lot Menuiserie ; les fers à béton seront laissés en attente afin de réaliser l'ancrage dans le massif de fondation coulé sur site.

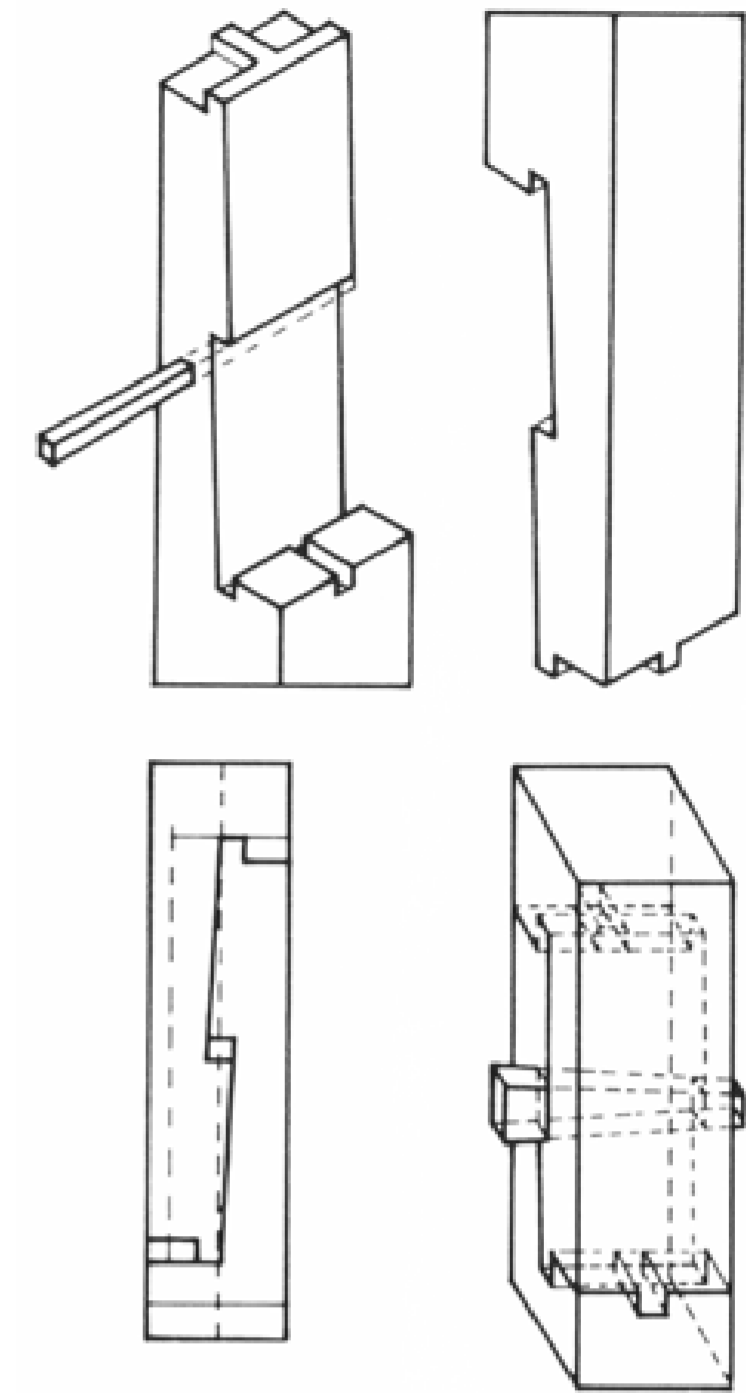

assemblage droit à trait de Jupiter avec tenon en 'T' à l'intérieur et immobilisation par coin

© 2002, 2019, Assemblages du bois, L'Europe et le Japon face à face, Éditions Vial

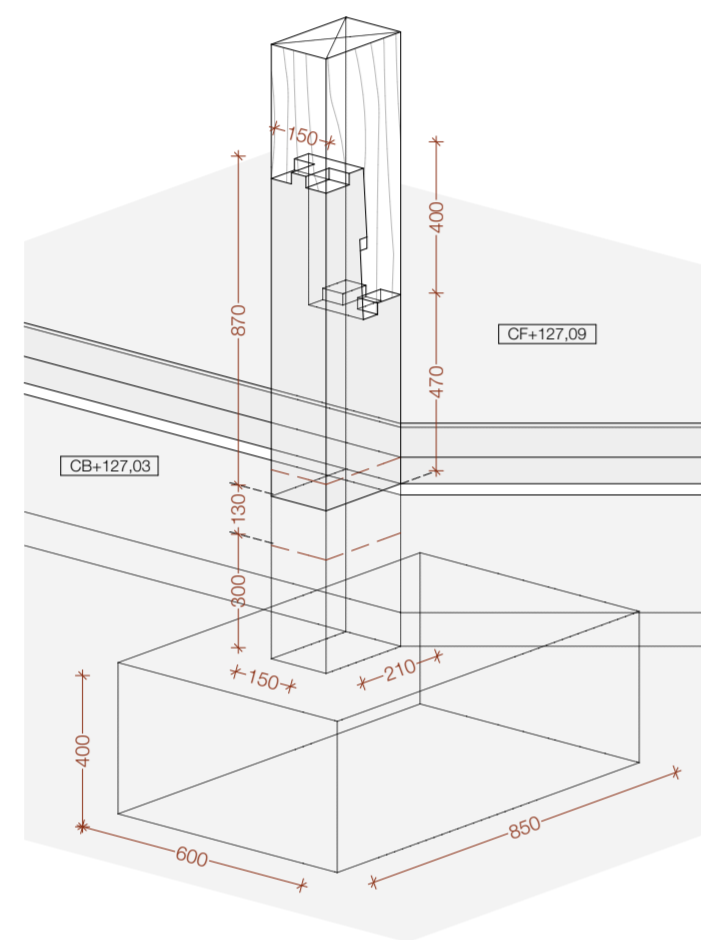

DÉTAIL 1
échelle 1/5ème

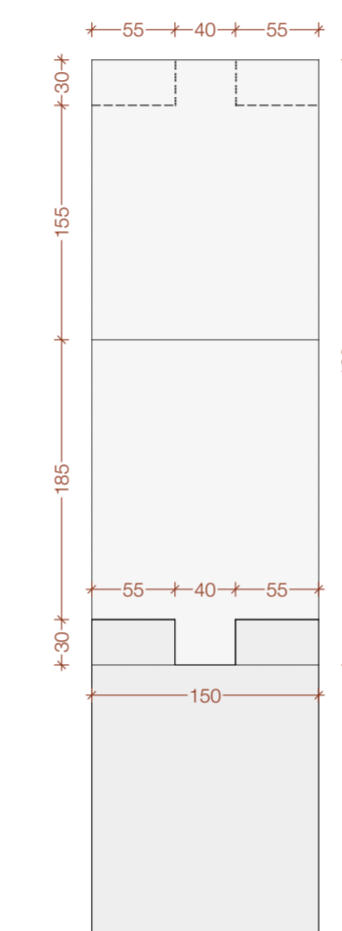

DÉTAIL 2
échelle 1/5ème

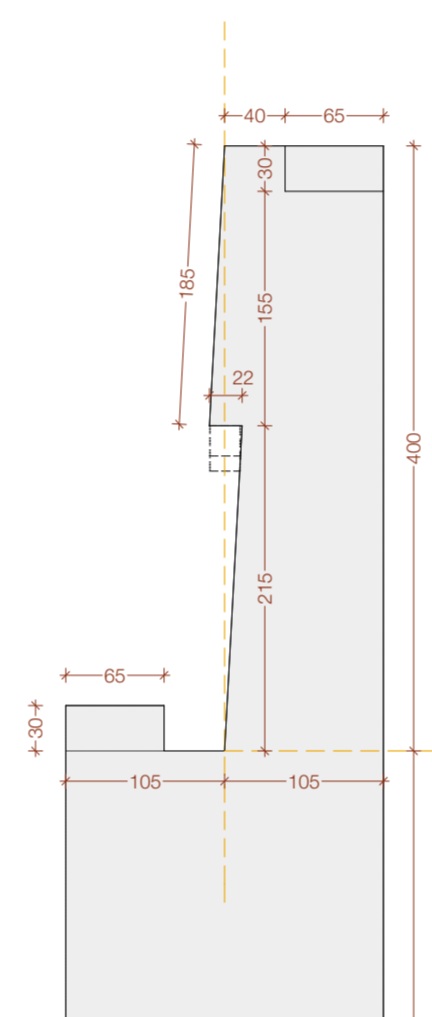

DÉTAIL 3
échelle 1/5ème

