

PROJET DE CONSTRUCTION D'UNE HALLE COMMERCIALE

Les documents annexés à la présente demande, sont des documents administratifs. Ils ne peuvent en aucun cas servir à l'exécution des travaux. Tous les détails doivent être coordonnés par les titulaires de l'usage de l'ouvrage. Une étude de résistance des sols devra être réalisée par le Maître d'ouvrage avant le démarrage des travaux. Toutes modifications et/ou reproductions du projet devront faire l'objet d'une demande écrite agréée de l'auteur du projet.

Mairie d'Avignon Mairie de Filanges Adresse: Rue du Chef-Lieu-FILANGES		 ARCHITECTURE CABINET D'ARCHITECTURE <small>ONE-DUJNET ARCHITECTURE ONE-DUJNET ARCHITECTURE ONE-DUJNET ARCHITECTURE ONE-DUJNET ARCHITECTURE</small>
N° de projet: 040	Phase de projet:	
N° de plan: 02 - PRO V2	PLAN MASSE	
Date: 14/01/2019		
Révision:		Date: 14/01/2019
Niveau:		Date: 14/01/2019
Echelle: ECH 1/100		Date: 14/01/2019

2111 AVIGNONNETTE ARCHITECTURE ASSOCIATIVE - HALLE - FILANGES - PROJET MASSE - ACT 2019

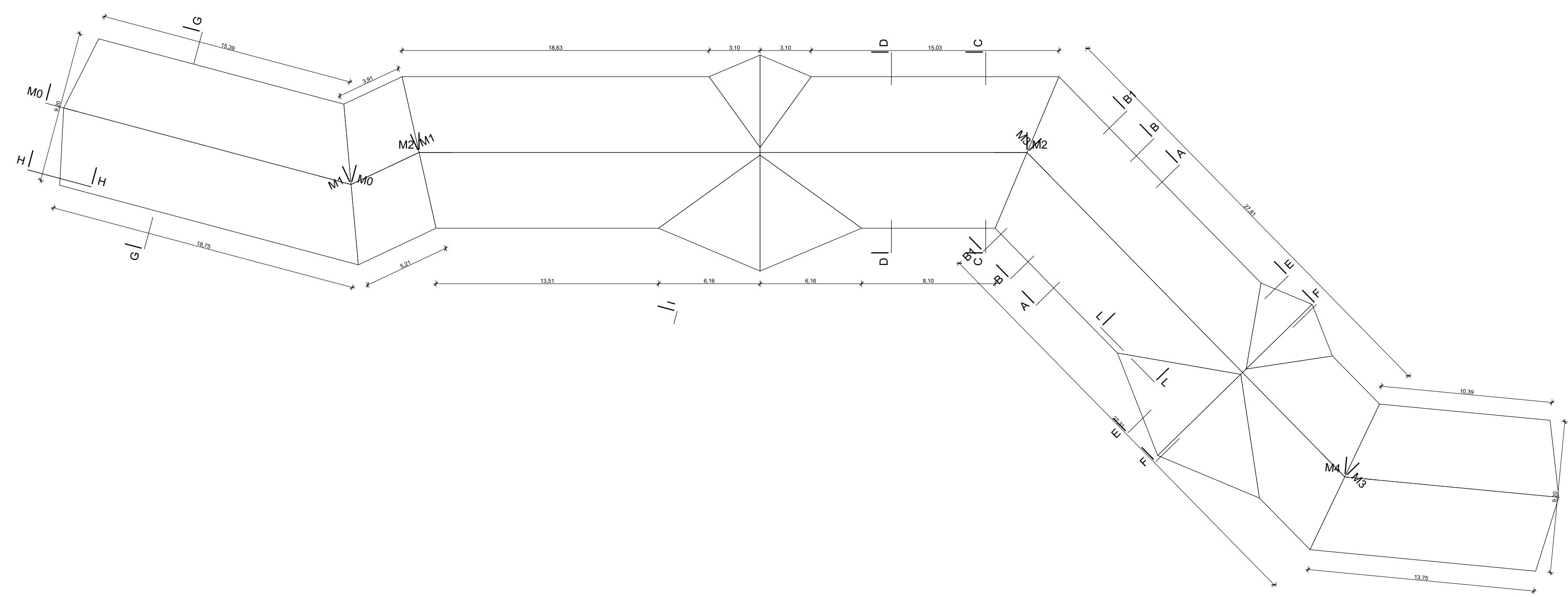

Couverture 1/200

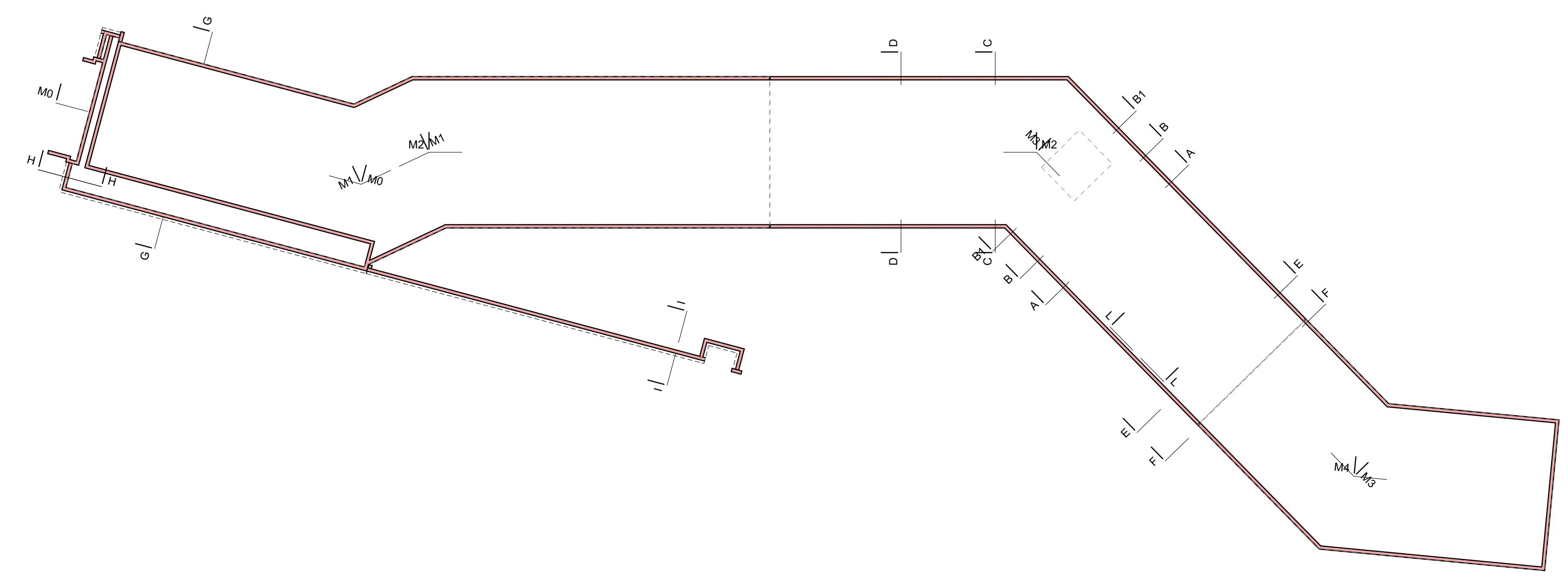

PRINCIPE FONDATION 1/200

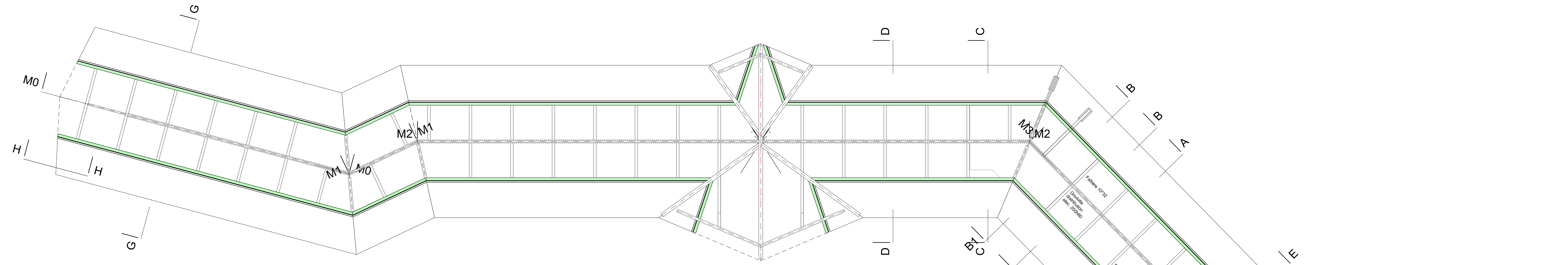

Charpente 1/100

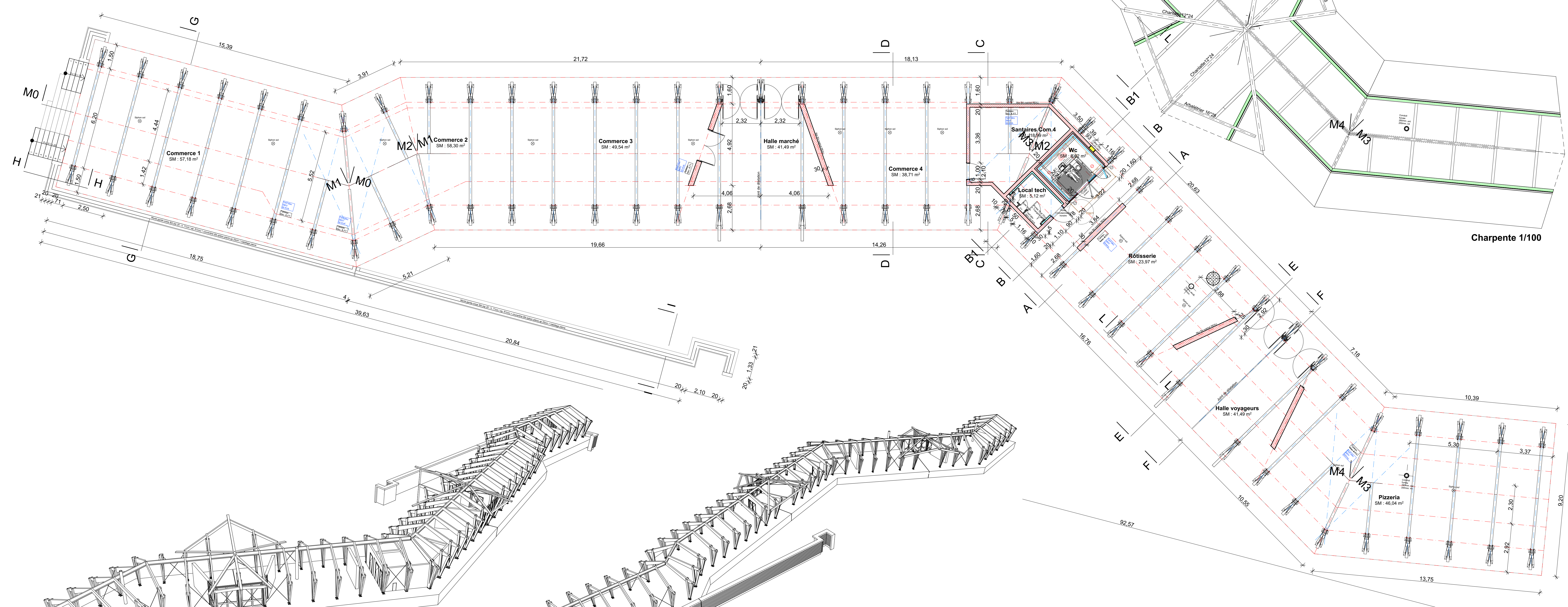

Rez de chaussée 1/100

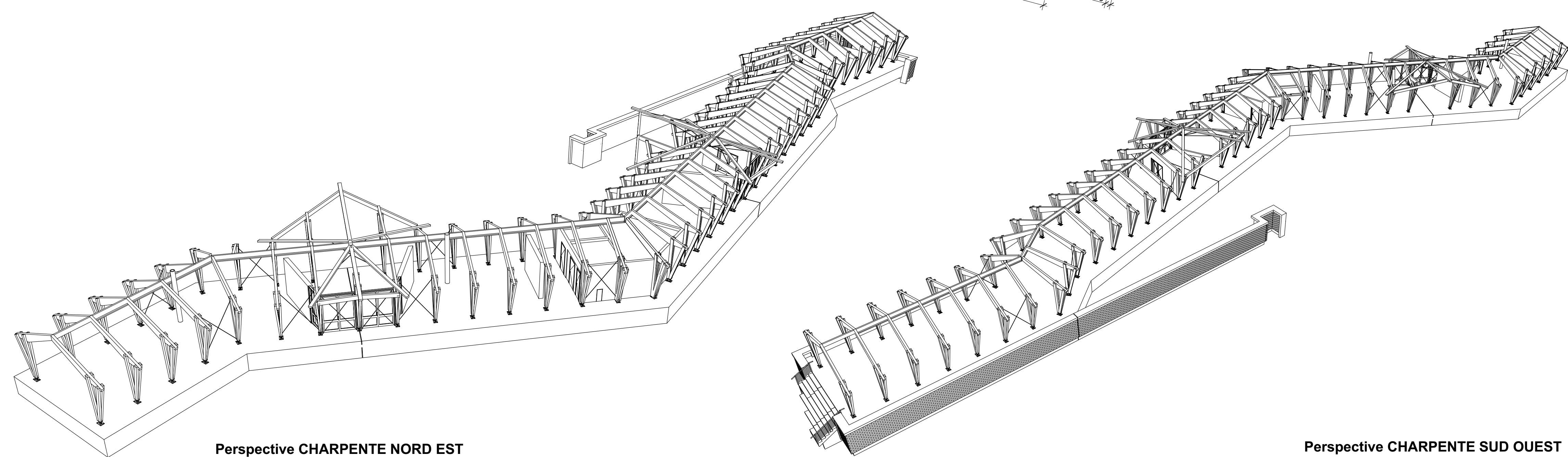

Perspective CHARPENTE NORD EST

Perspective CHARPENTE SUD OUEST

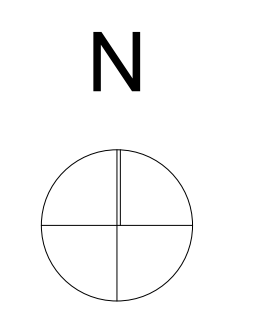

- V2 du 14/01/2019
- Décaissé de 20cm dans dallage pour bloc WC automatique
 - Murlet supplémentaire le long de la RD
 - Couvertures des murs BA option pierre ep 20cm, largeur 61cm
 - Rajout d'1 marche sur escalier ouest
 - Hauteur sol fini halle à 540.71 (au lieu de 540.40 en V1)
 - Hauteur du mur de fondation périphérique de dallage +30cm
 - Coffret électrique encastré dans mur BA du bloc WC

PROJET DE CONSTRUCTION D'UNE HALLE COMMERCIALE

Les documents annexés à la présente demande, sont des documents administratifs. Ils ne peuvent en aucun cas servir à l'exécution des travaux. Tous les détails doivent être cotés par les titulaires de l'étude de l'état de l'ouvrage. Une étude de résistance des sols devra être réalisée par le Maître d'ouvrage avant le démarrage des travaux. Toutes modifications et/ou reproductions du projet devront faire l'objet d'une demande écrite agréée par l'auteur du projet.

Mairie d'Avignon		
Mairie de Filings		
Adresse: Rue du Chef-Lieu, FILINGS		ARCHITECTION CABINET D'ARCHITECTURE Olivier ROULET - Architecte inscrit 081 000 001 - Av. TOUL PELLERES 26100 FILINGS - France 03 90 00 00 00
N° de projet: 040	Phase de projet:	
N° de plan: 03 - PRO V2	PLANS HALLE SEULE	
		Relevé:
		Scale:
		Echelle: ECH 1/100