

LEGENDE

- Bande de 1m de large de couche
- Bande migronnée alluvionnaire (gravillons)
- gravillons
- Zone en herbe
- Haie à planter
- Claustra séparatif entre terrasse

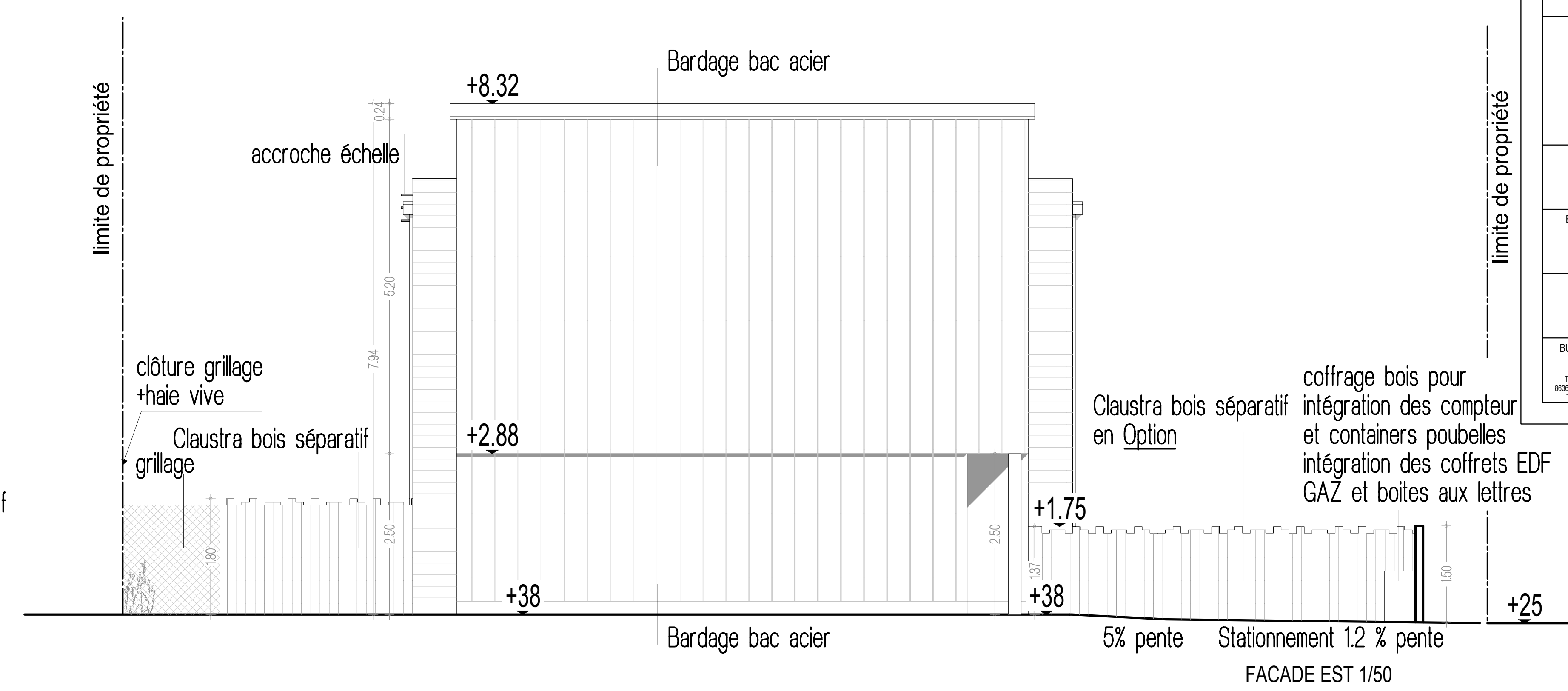

MAITRISE D'OUVRAGE SIPEA Habitat 7 rue Henri Dunant BP 506 86012 POITIERS Cedex		PROJET Lotissement "Les Hauts Braults" 86580 VOUNEUIL-SOUS-BIARD	
Atelier d'Architecture Nathalie Lambert 59 avenue de la République - 17 770 BURIE Tél 05 46 96 15 04 conception.lambertarchitectes@orange.fr N° national S06343 - SIRET 47976287400036		Début de l'étude mars 2014	11.05.2016
Phase DCE Format A0 - P 03			
DCE - VERSION 02		Liste des documents	
150m		PLAN MASSE (Calque 80)	
150m		FACADES (Calque 88)	
ATELIER D'ARCHITECTURE ARCHICREATIF NATHALIE LAMBERT			
ECONOMISTE Cabinet Pierre BENOIST 48 avenue de Cognac 10000 ROUEN Téléphone : 02 35 34 45 50 Téléphone : 02 35 48 43 11	BET FLUIDES CLIMAT CONSEIL 83 rue de la République 86200 SAINT-BENOIT Téléphone : 05 49 01 16 42		
BET STRUCTURE BOIS ANCIEN 45 rue Charles de Gaulle 86140 LENCLOS-OTRE Téléphone : 05 49 56 77 92	BET STRUCTURE BETON CL STRUCTURES 60 rue Nungesser 86000 BARD Téléphone : 05 49 37 38 39		
BUREAU DE CONTROLE INGENIEUR TELEPORT - FRANCE 8800 CHARENTAIS-LE-POITOU Téléphone : 02 49 23 67 52	GPS QUALICONSULT SECURITE INGENIEUR TELEPORT - FRANCE 8800 CHARENTAIS-LE-POITOU Téléphone : 02 49 23 67 52		

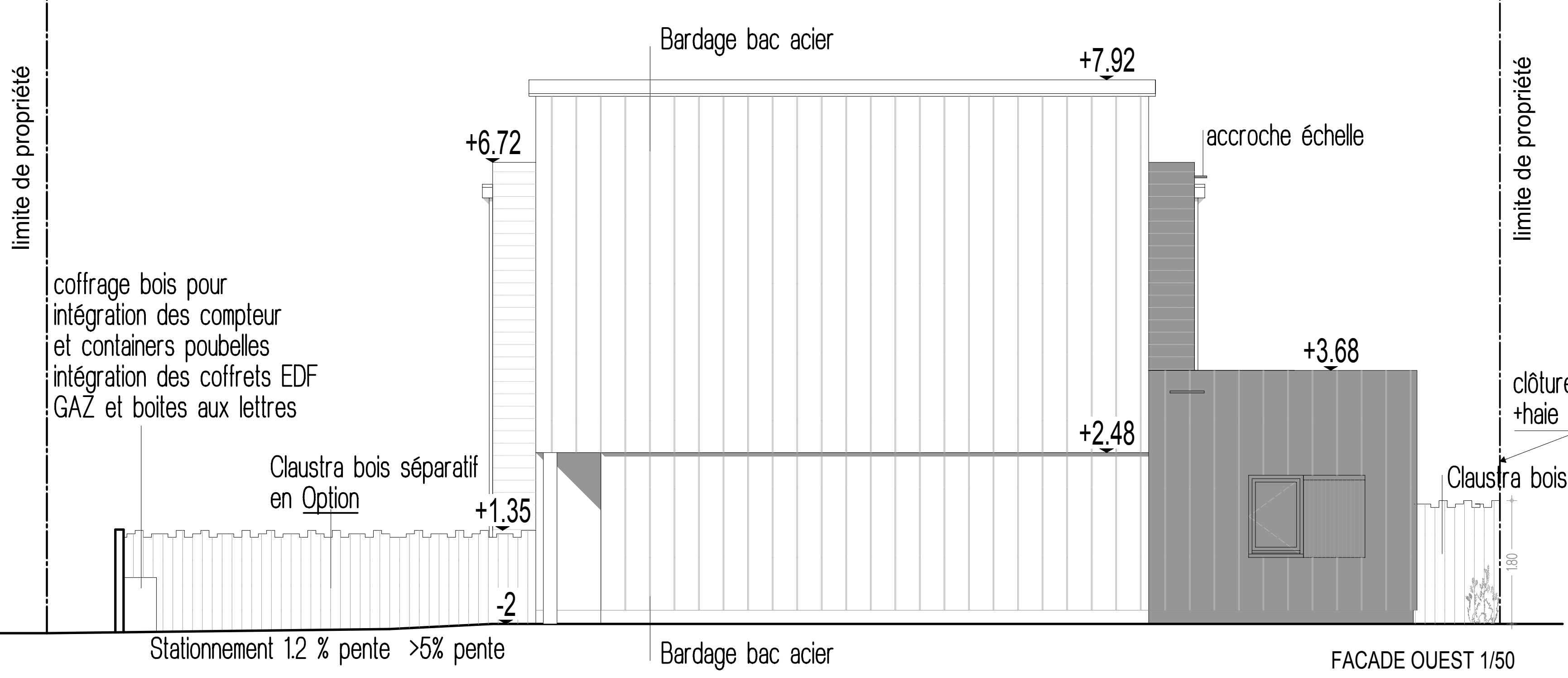
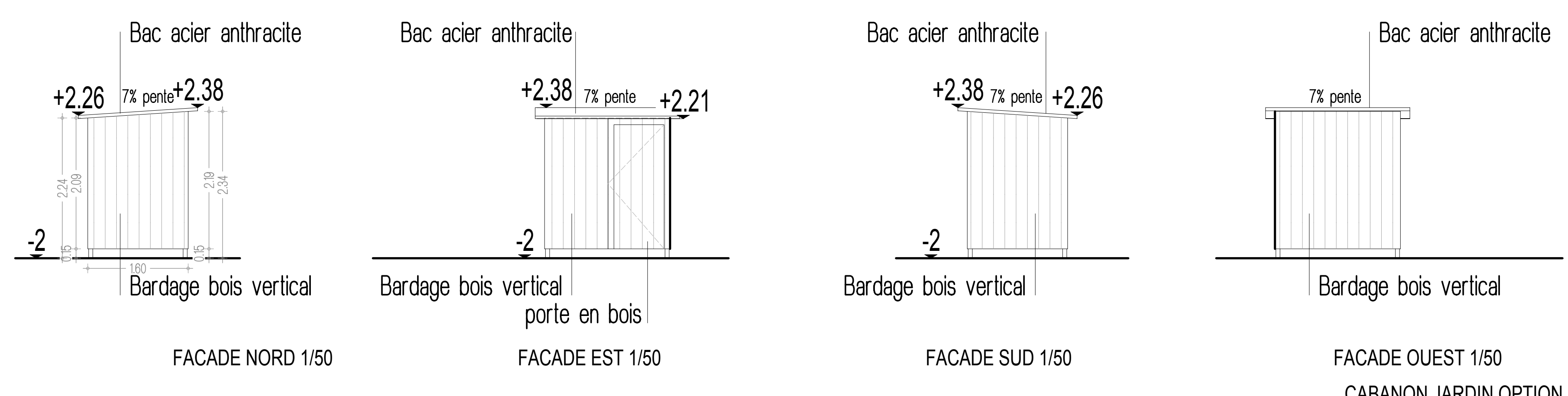